



金門傳統合院建築介紹 — 變遷下的測繪與探究

陳書毅 CHEN, SHU-YI

金門大學建築學系專任講師



金門縣古蹟與歷史建築登錄概況

類型		國定古蹟	縣定古蹟	歷史建築	小計
宅第	合院	1	11	67	79
	洋樓	--	1	42	43
洋樓/非宅第類		水頭得月樓、金水國小、古崗學校、金門中學中正堂、小西門模範廁			5
祠廟、寺廟、教堂		2	6	23	30
陵墓		2	7	1	10
牌坊		1	2	--	3

註：2013年校正。

↓ ↓
建立修復報告圖資

摘要



- 測繪書圖對於傳統建築的保護工作是首要的，利用圖學之工具可用來傳達其建築思維、空間體系、建築構件，以及人文裝飾間的準確尺度關係，有利於老建築的未來維護與再生方法。
- 本研究針對金門縣歷史建築名單中相關原真性較高者，先進行合院普查以供專例類型的詳細測繪與圖像化解析。主要目的有三：
 - 檢視與回顧相關圖資的優缺展現；
 - 以真實尺度去理解合院類型與空間體系，呈現傳統造屋理念和居住內涵；
 - 觀察專例中的建造和構造材料之使用，以了解在傳統建築匠意與合院空間的關聯。

大綱



- 一、研究方法及流程
- 二、圖資及文獻的回顧
- 三、專例的測繪圖資之建立與分析
- 四、歸納與結論

一. 研究方法及流程

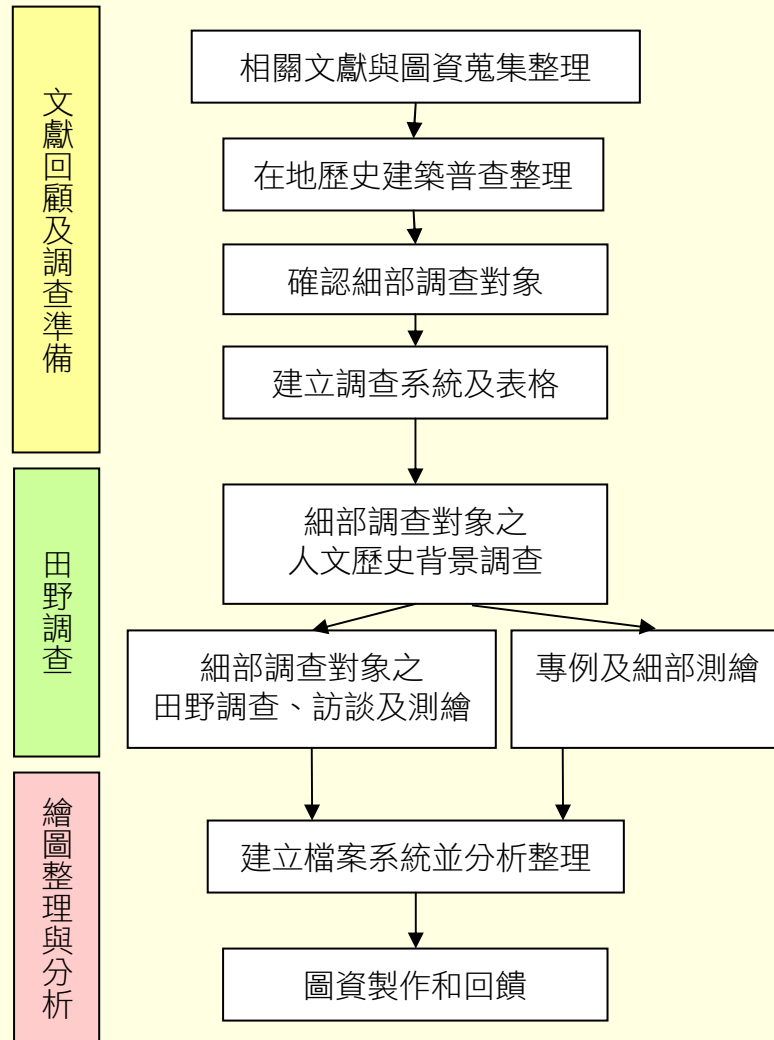

二. 圖資及文獻的回顧



國內目前對於閩南傳統建築之研究圖資，多散見於碩博士論文、各類修復調查報告書圖和建築史論等專書之中，終無法一窺究竟。

相較下，屬專書類之流通較為普及；專書又分兩大類：

1. 觀光導覽取向，依據各種文化資產做分類，搭配相片做簡易歷史介紹和建築分類。例如江柏煒所著《大地的居所》及《庶民生活的空間美學：金門歷史建築概說》、李金生《金門歷史建築的故事》等傳統建築導覽；
2. 以傳統建築空間構成概說為主，如2000年王其鈞《古往今來道民居》，2008年李乾朗《巨匠神工》，1995年林會承《臺灣傳統建築手冊-形式與作法篇》等書，此類書籍多由歷史背景、地理環境、社會條件、民族文化、藝術表現等視角介入，以深入淺出的文字及大量插圖及相片，提供讀者有序列地欣賞和理解傳統建築之美。

專書圖鑑以提供設計、營造參考的圖集為主，不外乎工作量及專業訴求較高，國內相關出版品的內容以中國建築為主的鄉土建築和園林建築為多，例如梁思成2001年《圖像中國建築史》，高鈐明、覃力1992年《中國古亭》、漢聲1996年《諸葛村鄉土建築》、樓西慶2006年主編《千門萬戶》等。國內未有針對金門閩南傳統建築圖鑑之專書。



圖2-5：一落四擡頭民宅平面佈局(作者繪)



圖2-4：一落兩擡頭民宅平面佈局(作者繪)

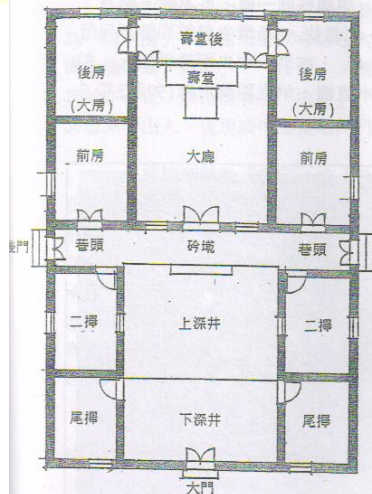
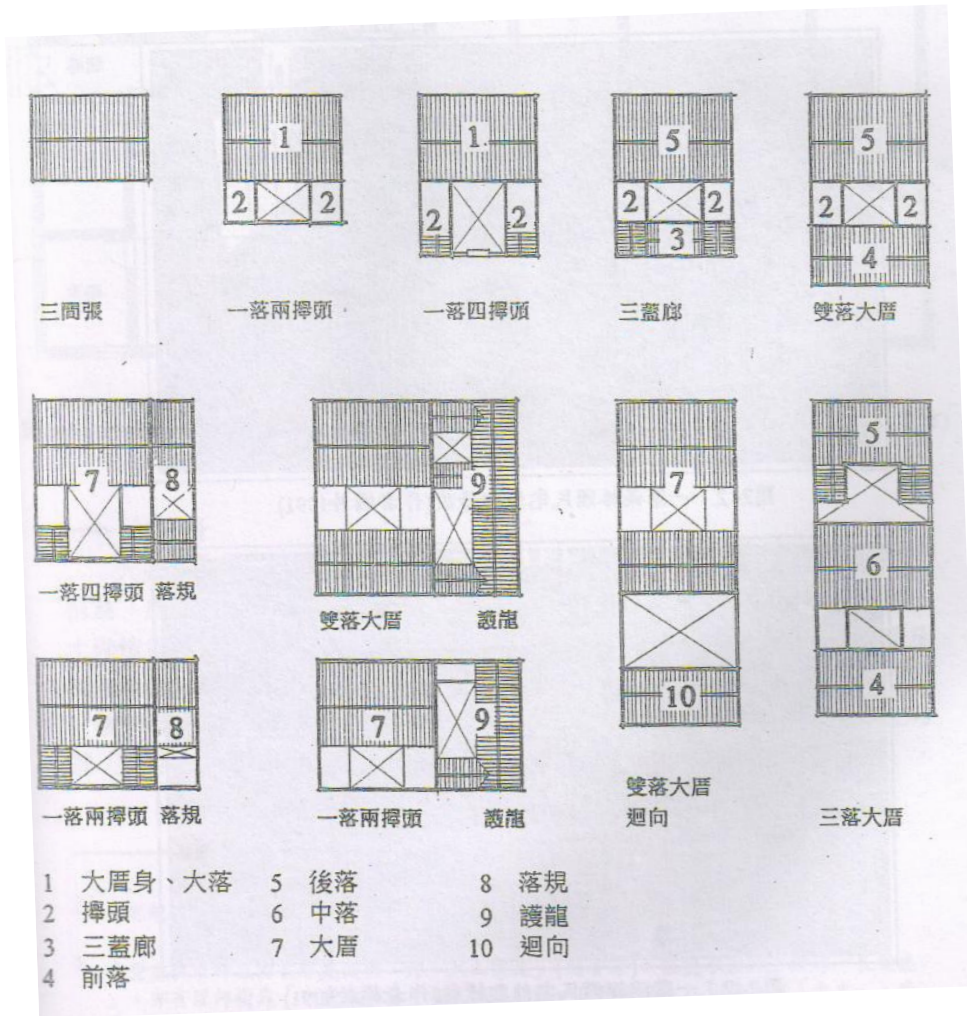

圖2-14：雙落厝平面佈局(作者繪)

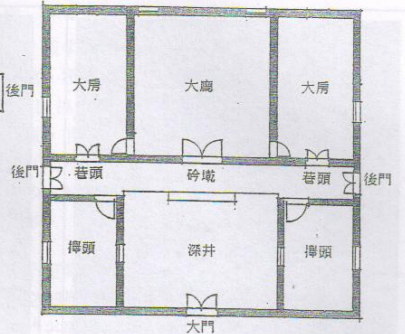

圖2-19：三蓋廊民宅平面佈局(作者繪)

圖：金門傳統合院建築平面類型
 資料來源：江錦財，1992年，《金門傳統民宅營建計畫之研究-空間形式及其尺寸之計畫》，頁15。

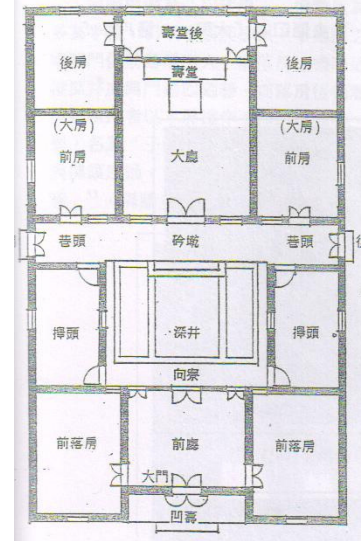

圖：增建迴向

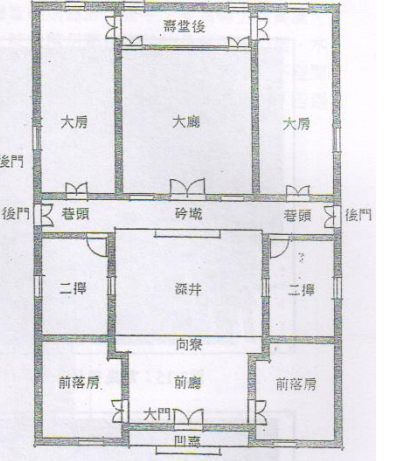
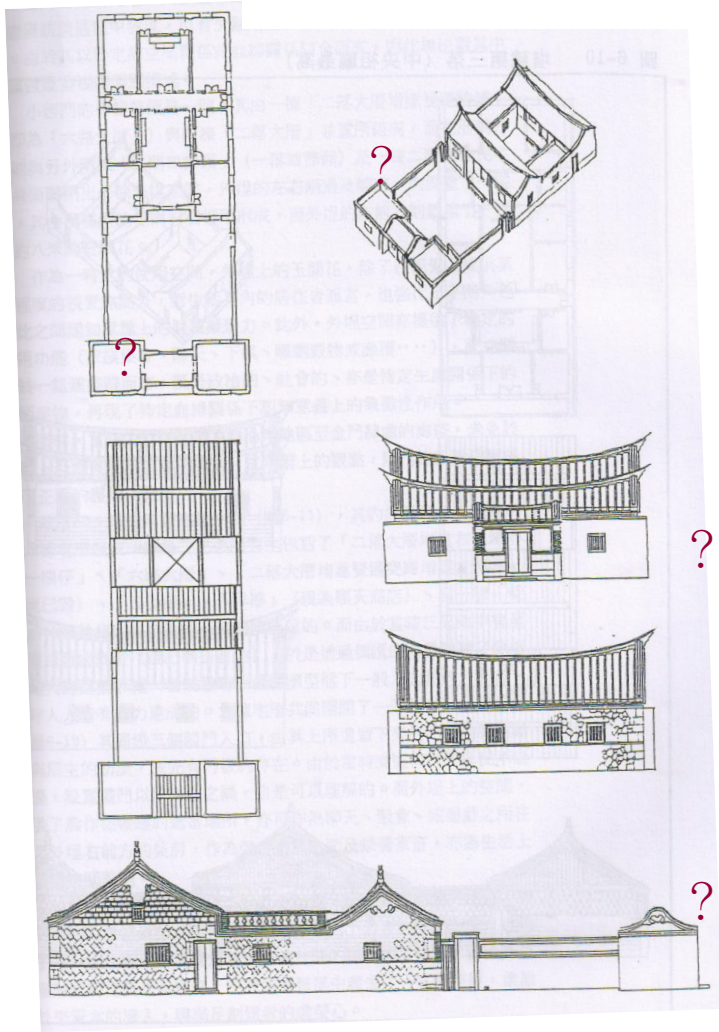
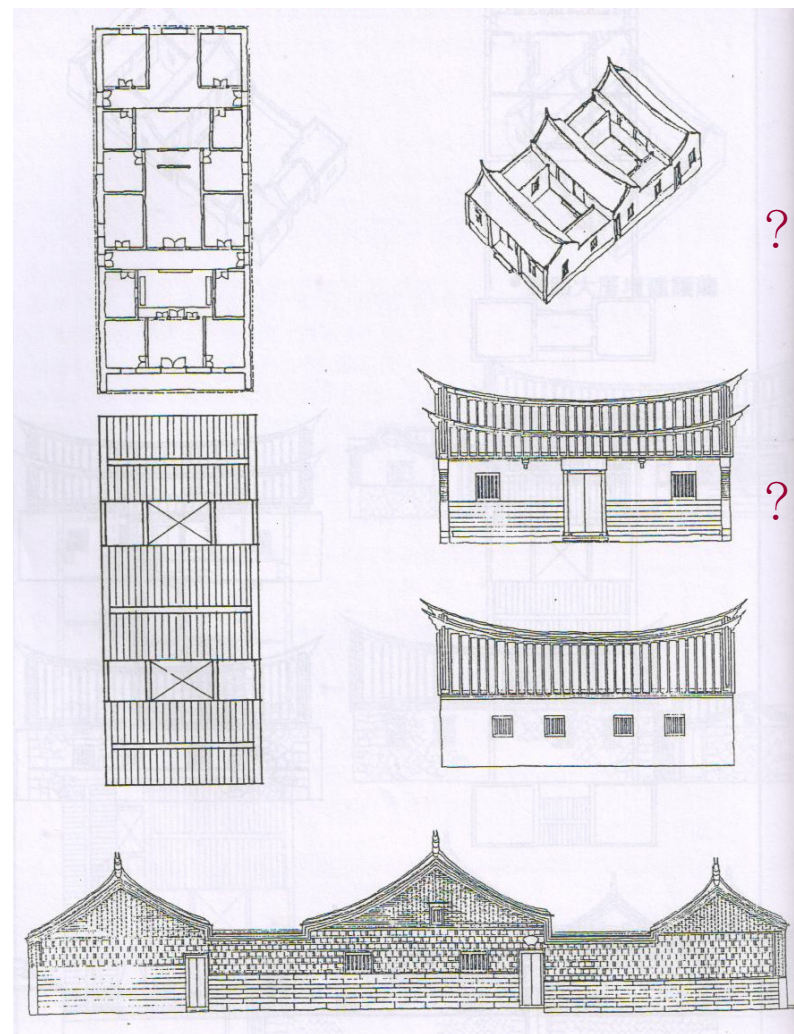

圖：增建第三落

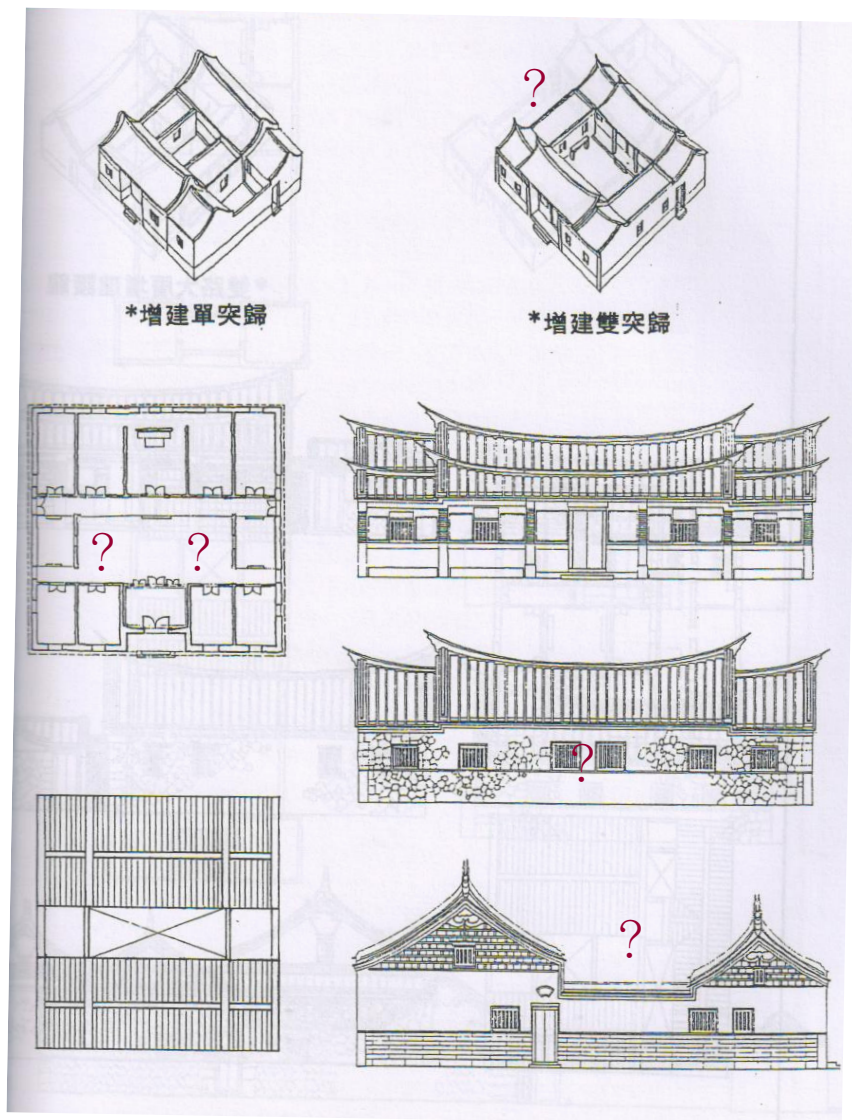

圖：增建雙邊陟歸

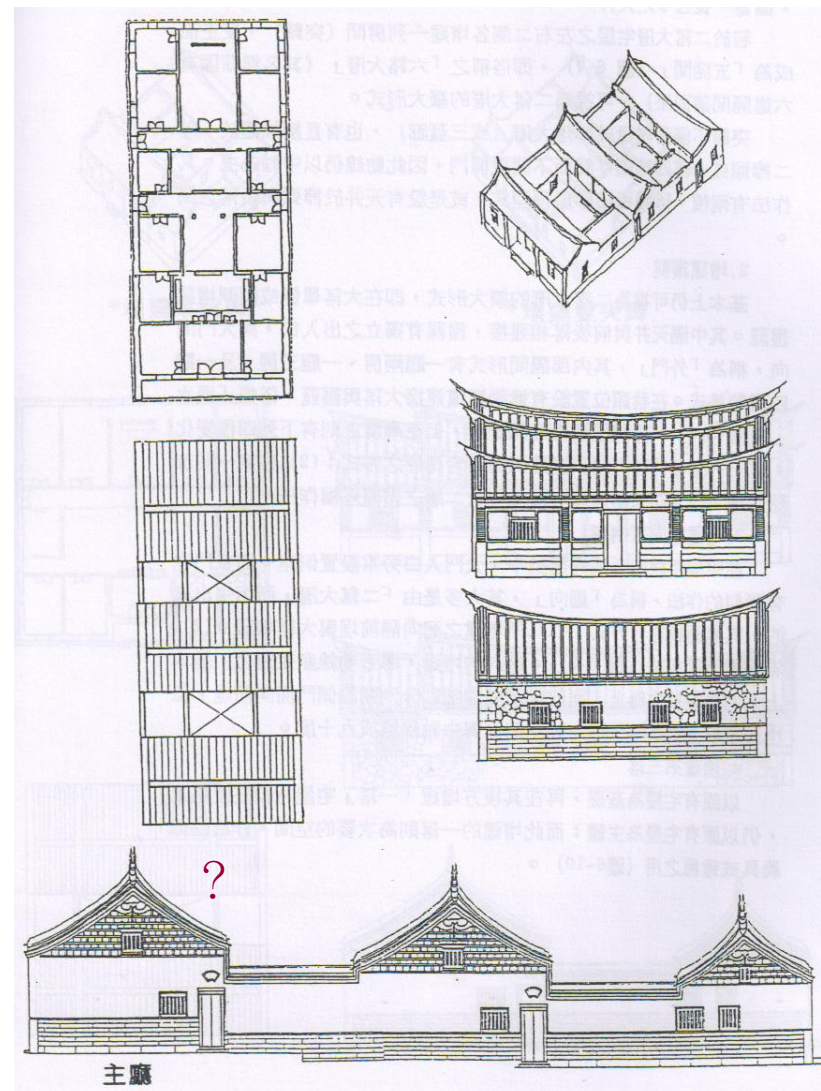

圖：三落大厝

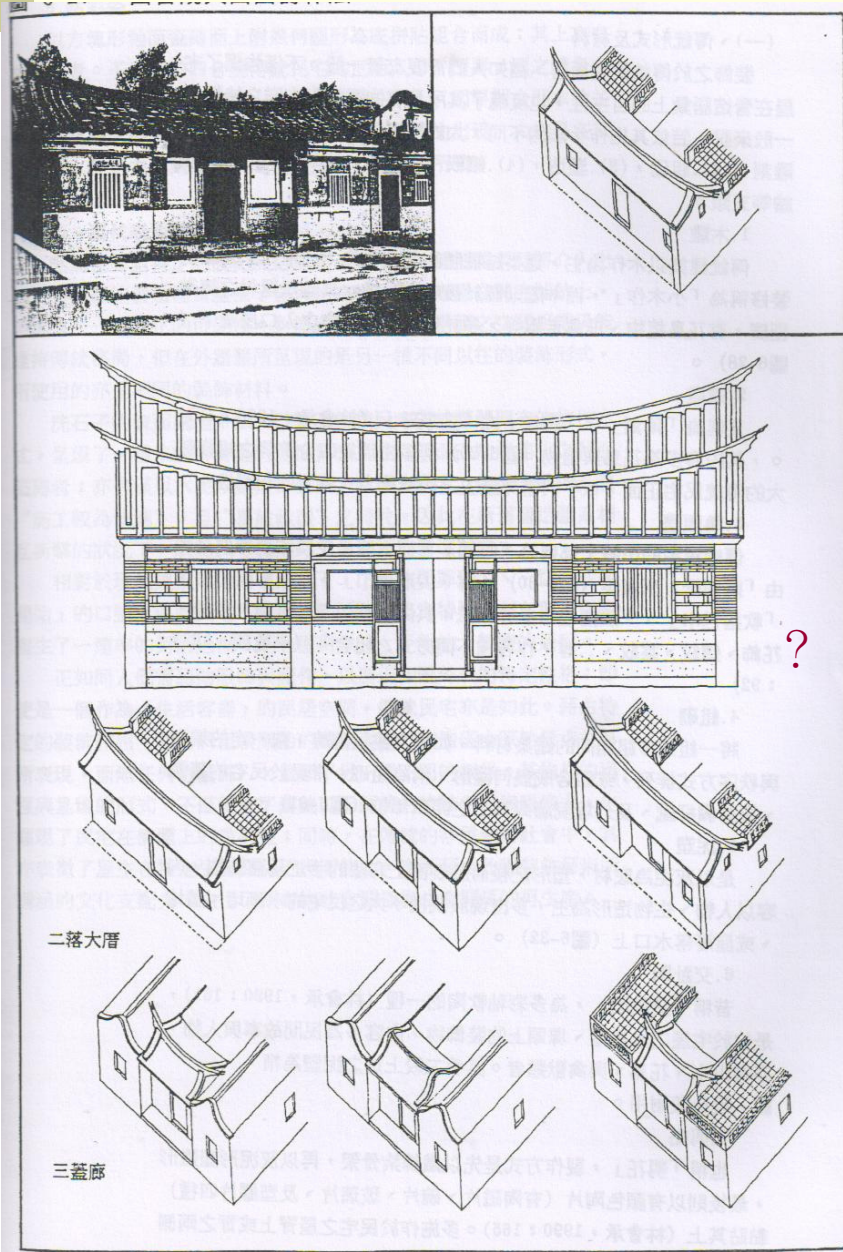

圖：四合院入口凹壽作法

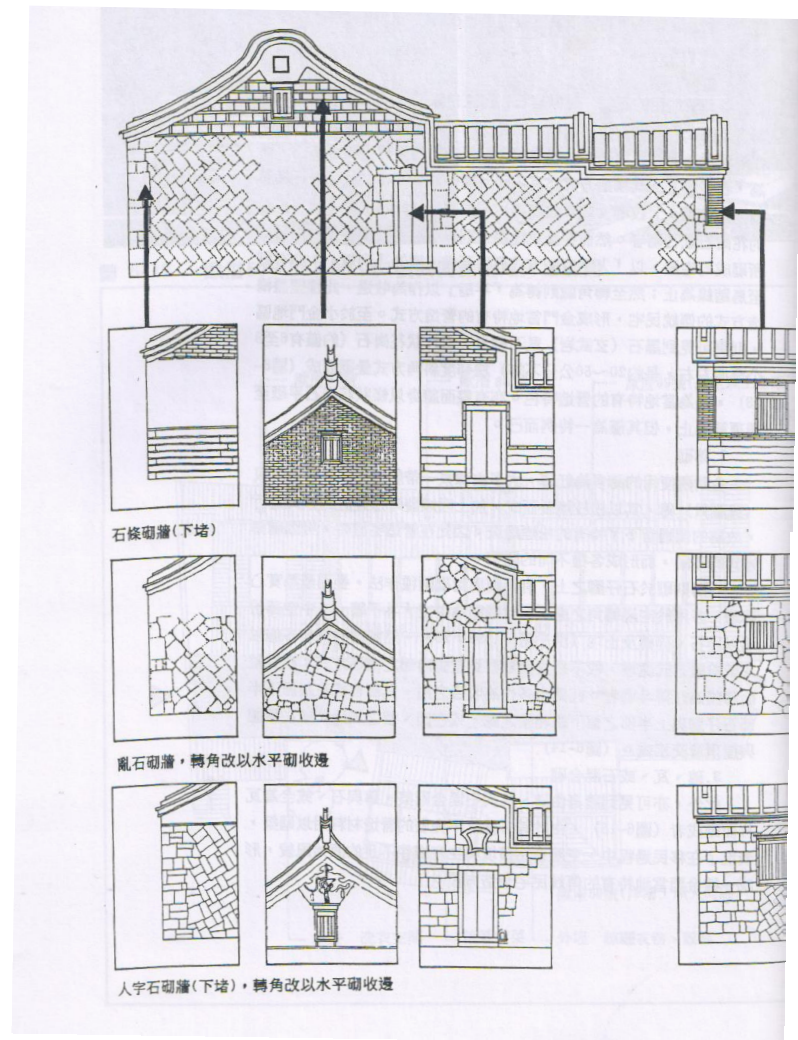

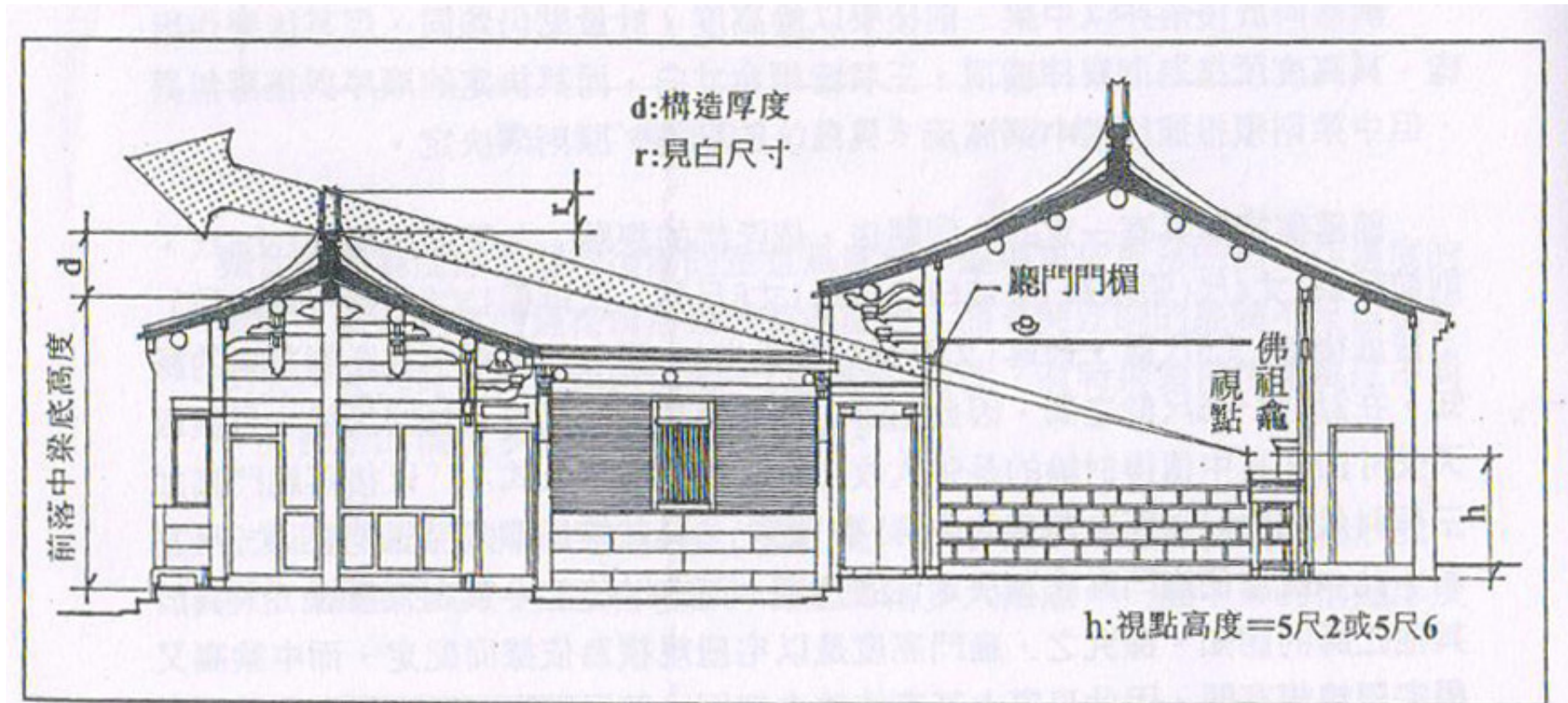

圖：石砌壁體構造類型比對照圖
 資料來源:米復國，1994年，《金門與澎湖地區傳統聚落與民宅之調查研究》，行政院文化建設委員會。



「見白」禁忌/原則——前落高度的定法(作者繪)

圖：「見白」禁忌/原則——前落高度的定法（江錦財，1992）

- 通過”調查表”的預選
(林可遠三落大厝為例)

基本資料調查				
調查單位/時間	文化資產局 2003/03/31		調查時間：2012/08/16	
地址	金門縣金城鎮珠浦北路 12 巷 5 號、12 巷 5-1 號			
形制	宅第 三落大厝			
所有權人 管理人 /	林應堯 林家成 林克崢			
聯絡電話	082-325029			
簡介	建於 1871 (同治 10) 年。林可遠為林斐章之孫，在清同治年間因助官防盜，守衛鄉梓，獲贈碑匾「利周鄉黨」。建築平面格局為三落大厝加牆規門，本體牆身材料為斗砌磚牆、石板條砌石牆；屋身構造為抬樑式柱樑、硬山擱椽。建物樸實無華，並以牆規圍出內埕，呈現庶民的生活美學。			
外觀	正面		背面	
	左側		右側	
	使用方式	住宅	結構屋況評價	○
			<input type="radio"/> 良好 <input type="checkbox"/> 部分損毀 <input type="checkbox"/> 坍塌 <input type="radio"/> 良好 <input type="checkbox"/> 尚可 <input type="checkbox"/> 多處改建	
12 巷 5 號、12 巷 5-1 號(後落) 不同屋主		已修復		後落軒亭保存完好，半樓造型特殊

構造及裝飾價值說明

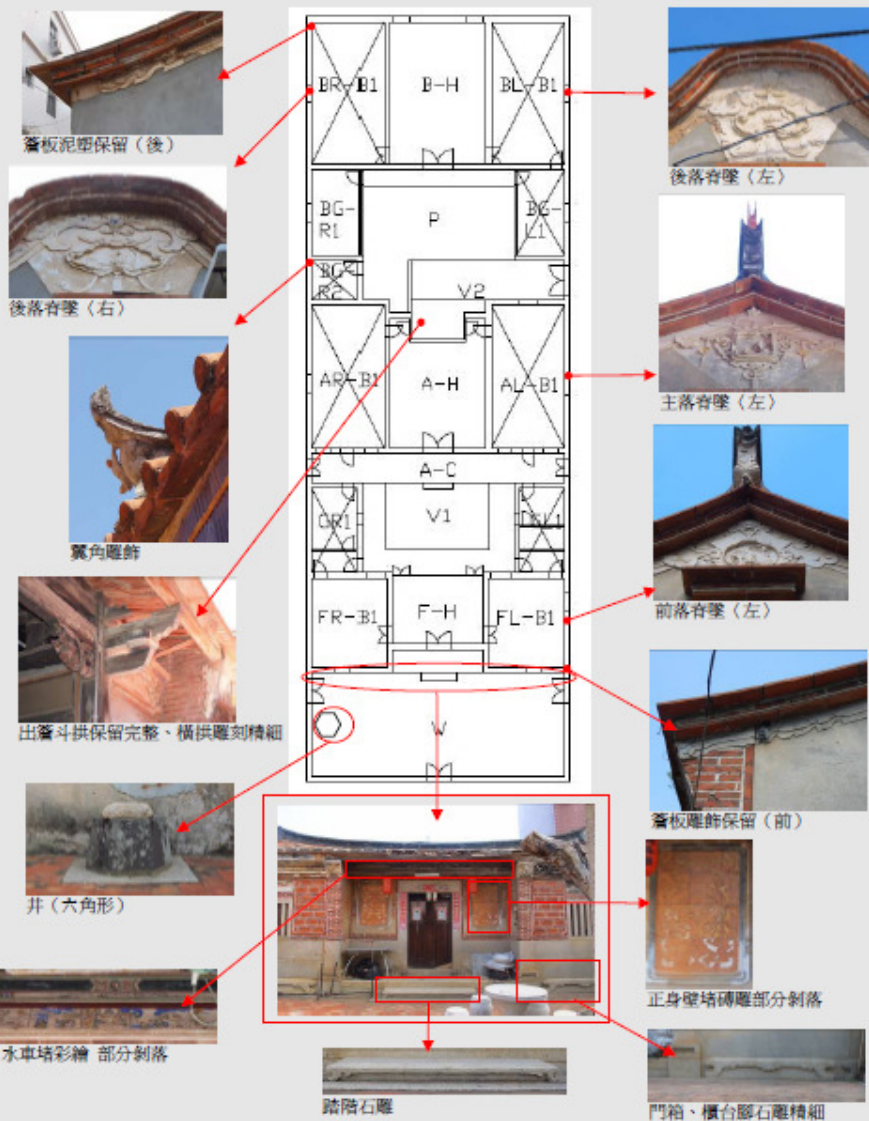

構造及裝飾價值說明

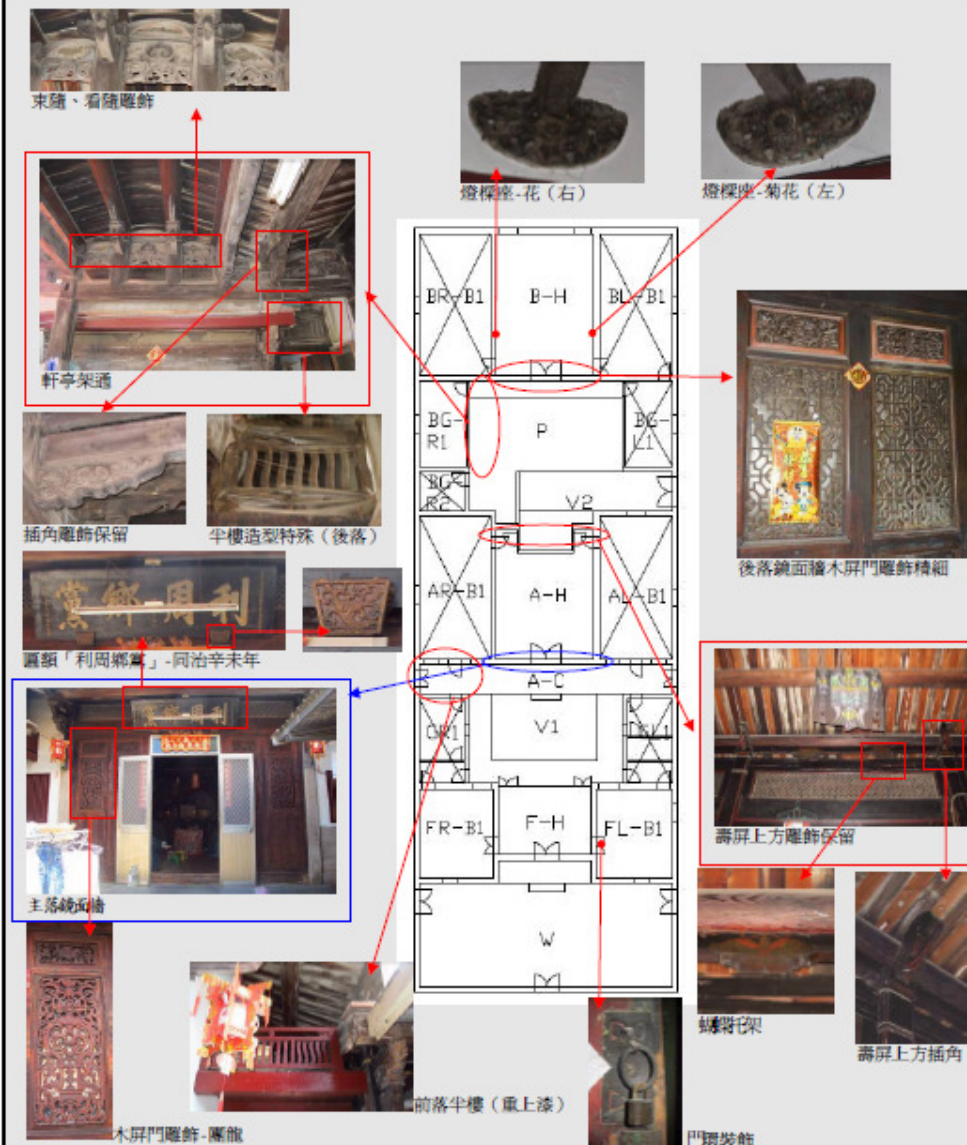

三. 專例的測繪圖資之建立與分析



項次	類型	名稱
1	一落二擗頭	(--) 珠山薛氏古厝
2	一落四擗頭	(13) 碧山陳氏一落四擗頭
3	三蓋廊	(138) 頂堡翁德晏三蓋廊厝
4	二落大厝	(80) 浦邊周安邦古厝
5	三落大厝	(66) 後浦林可遠三落大厝
6	增建護龍	(--) 夏興陳祠櫺古厝
7	六路大厝(增建雙陟歸)	(140) 成功陳酏六路大厝
8	增建疊樓	(101) 陽翟陳篤浪古厝
9	增建迴向	(53) 珠山下三落
10	間仔厝	(25) 水頭黃積啓古厝

註1. 67棟標的物經過篩選

註2. (編號) 村名 / 登錄名稱, (--) 為非歷史建築者。

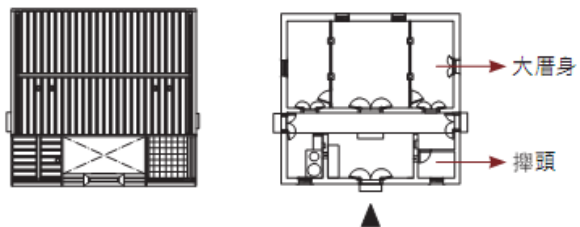

一落二擗頭

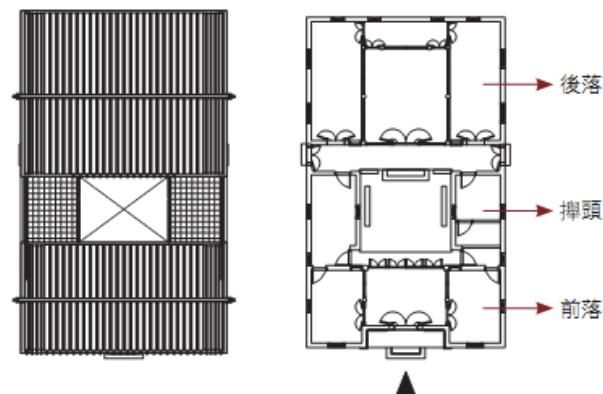

二落大厝

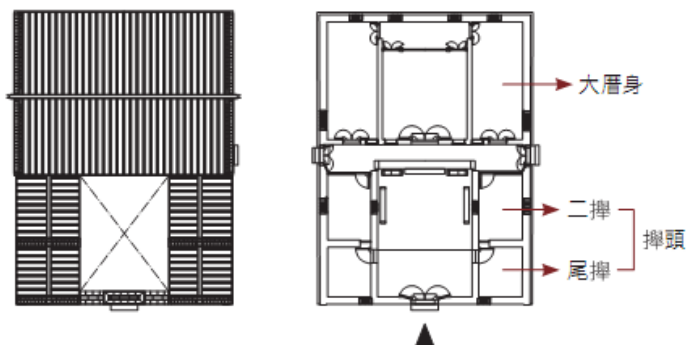

一落四擗頭

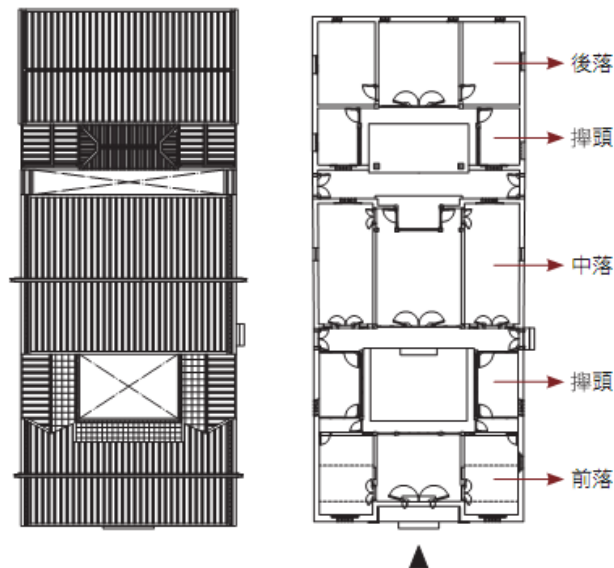

三落大厝

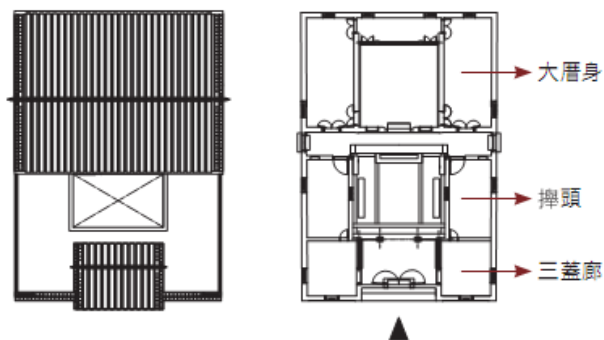

三蓋廊



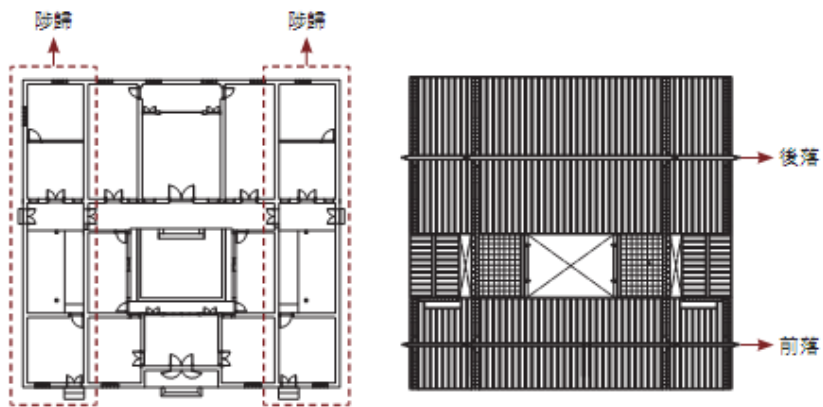

增建「單雙陟歸」

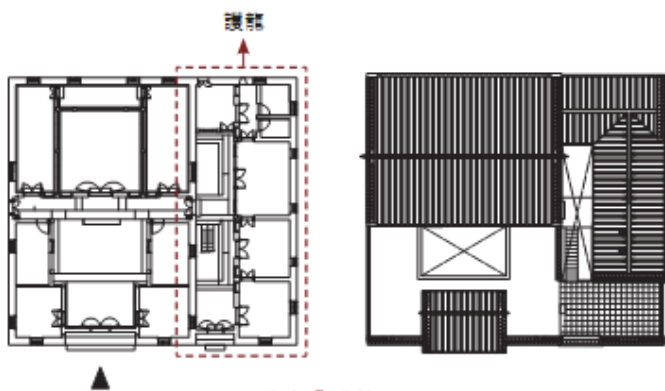

增建「護龍」

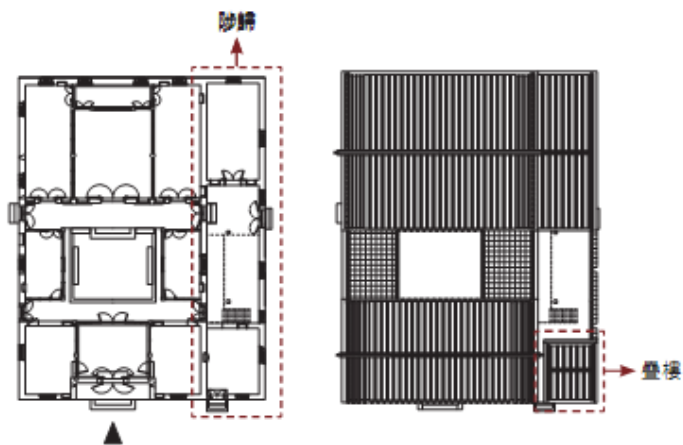

陟歸增建疊樓

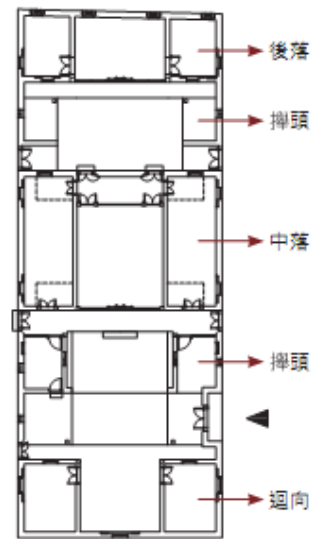
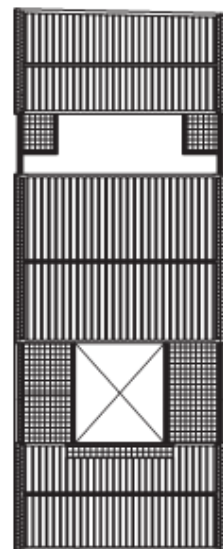

增建「迴向」



1.薛氏古厝(一落二擗頭)

金城鎮珠山聚落38號

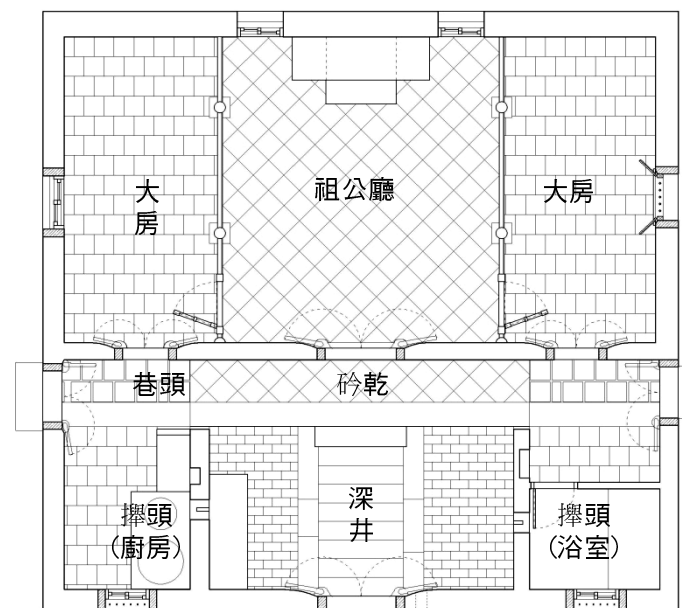
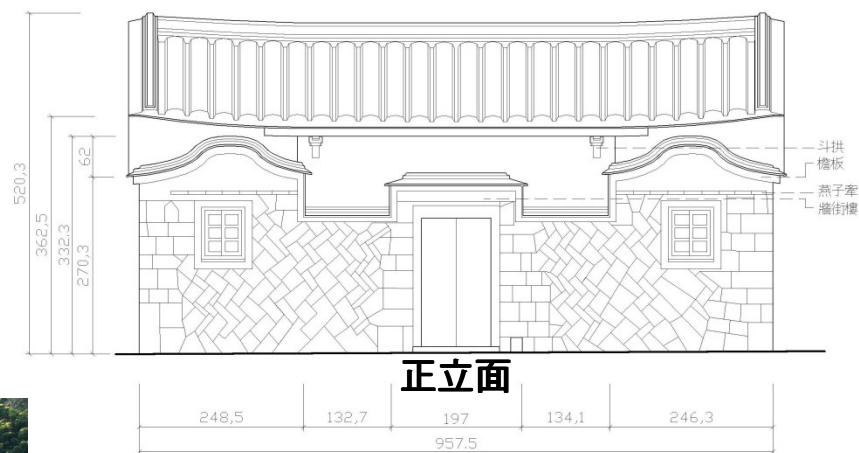

平面圖

SCALE= 1/50 UNIT : CM



1. 薛氏古厝(一落二擡頭)

金城鎮珠山聚落38號

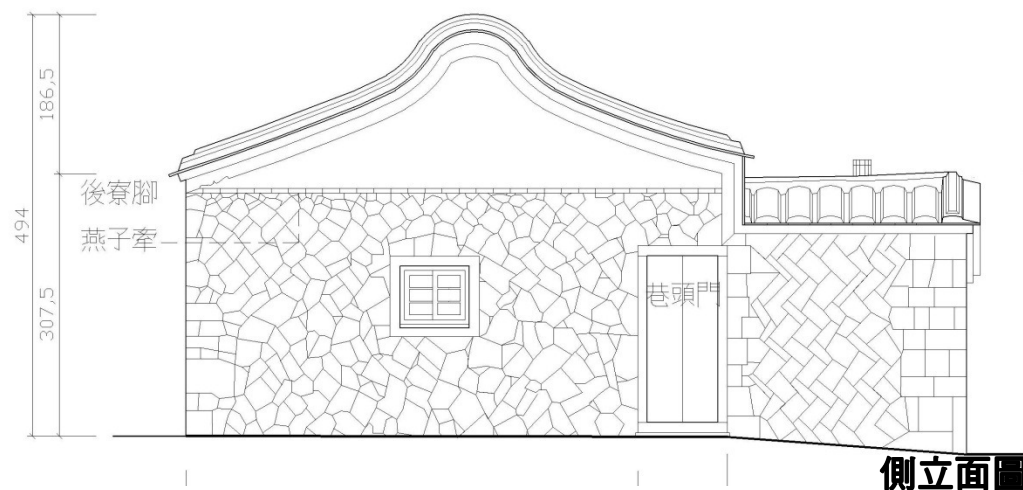

側立面圖

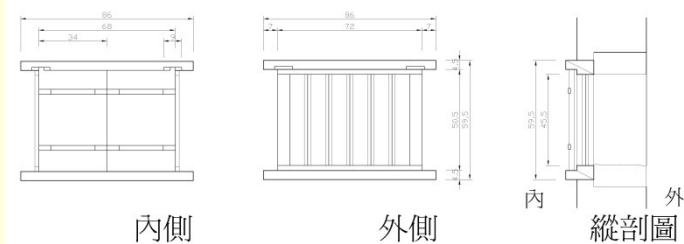

內側

外側

縱剖面圖

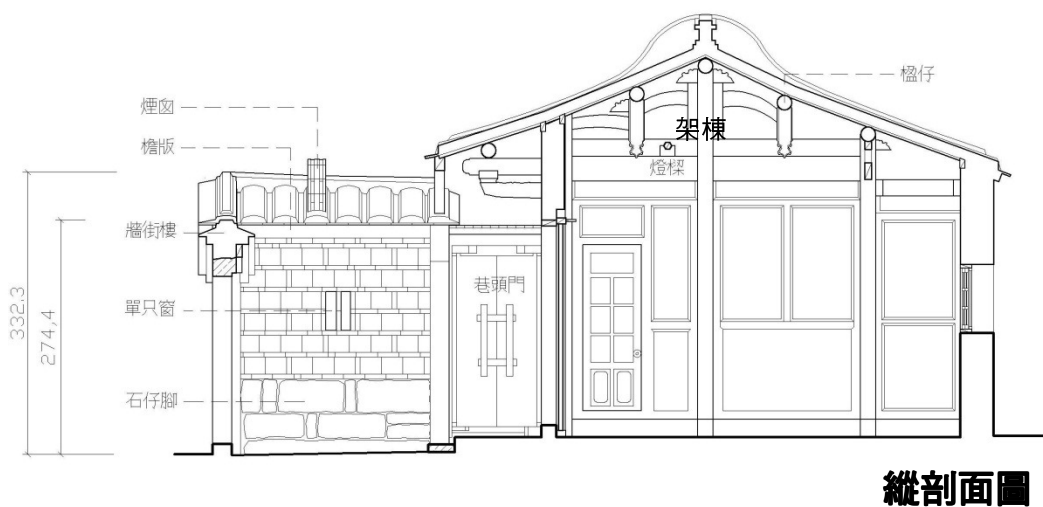

縱剖面圖

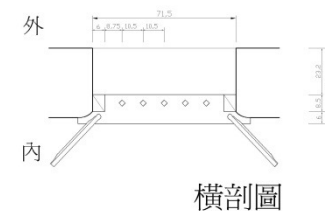

橫剖面圖

大房木板雙開窗



2.陳氏一落四擗頭

金沙鎮碧山6號

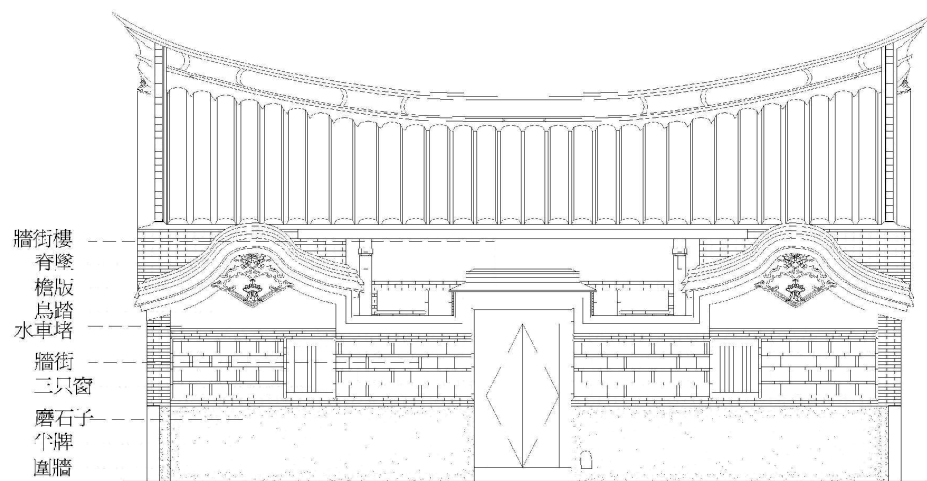

正立面

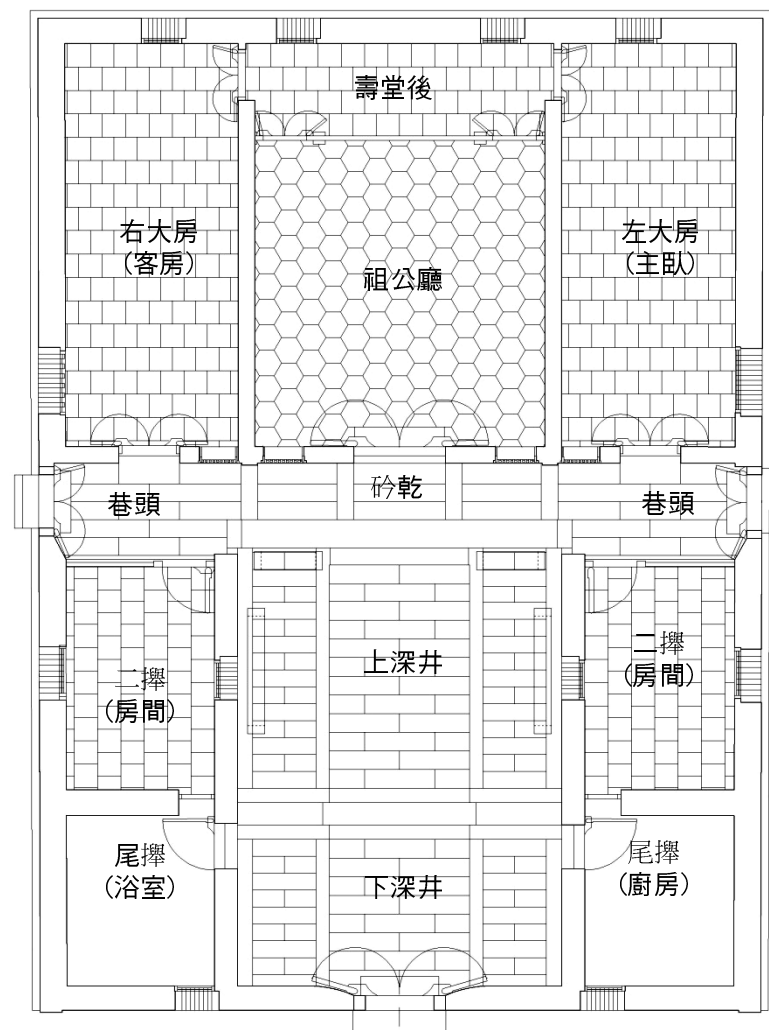

平面圖

SCALE= 1/50 UNIT: CM



2. 陳氏一落四擡頭

金沙鎮碧山6號

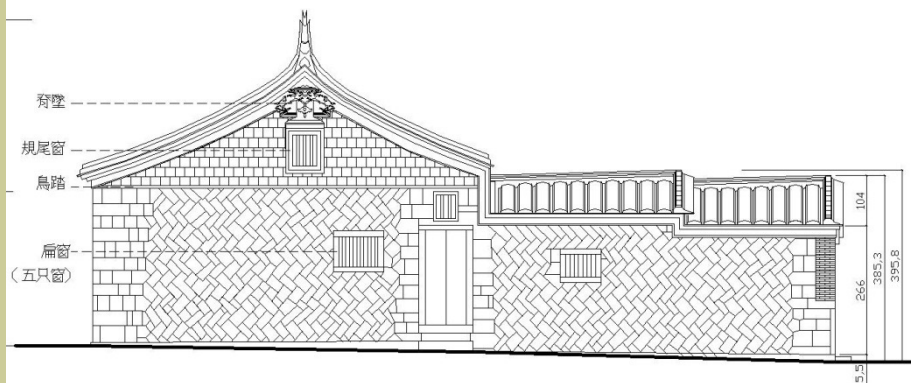

側立面圖

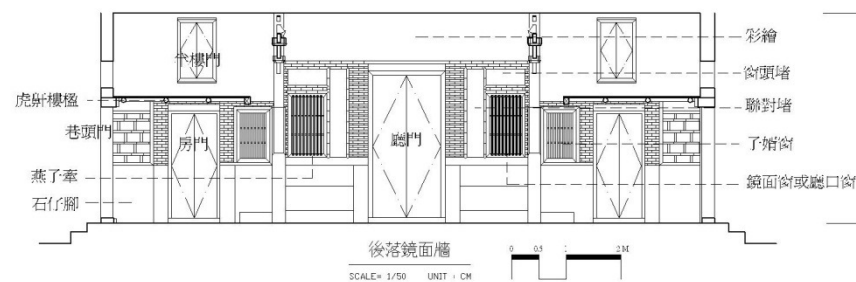

後落鏡面牆

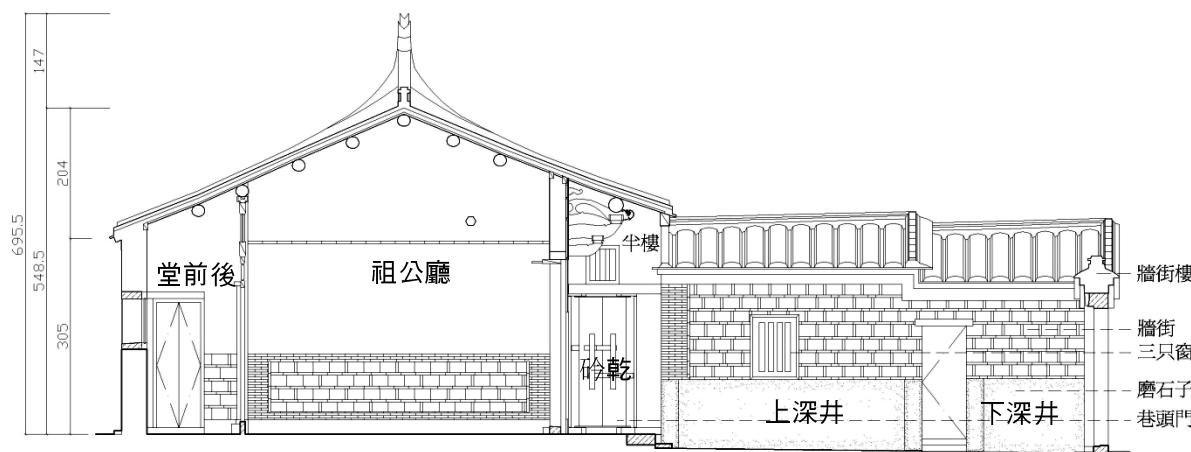

縱剖面圖

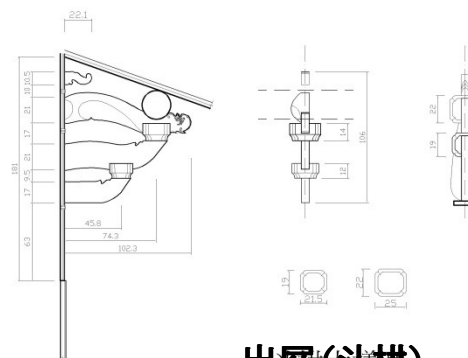

出展(斗拱)
大樣圖



文章在瑞

聖賢有教修

傳家德業

為私魚地天

6. 陳祠櫟古厝 (三蓋廊+左護龍)

金湖鎮夏興18號

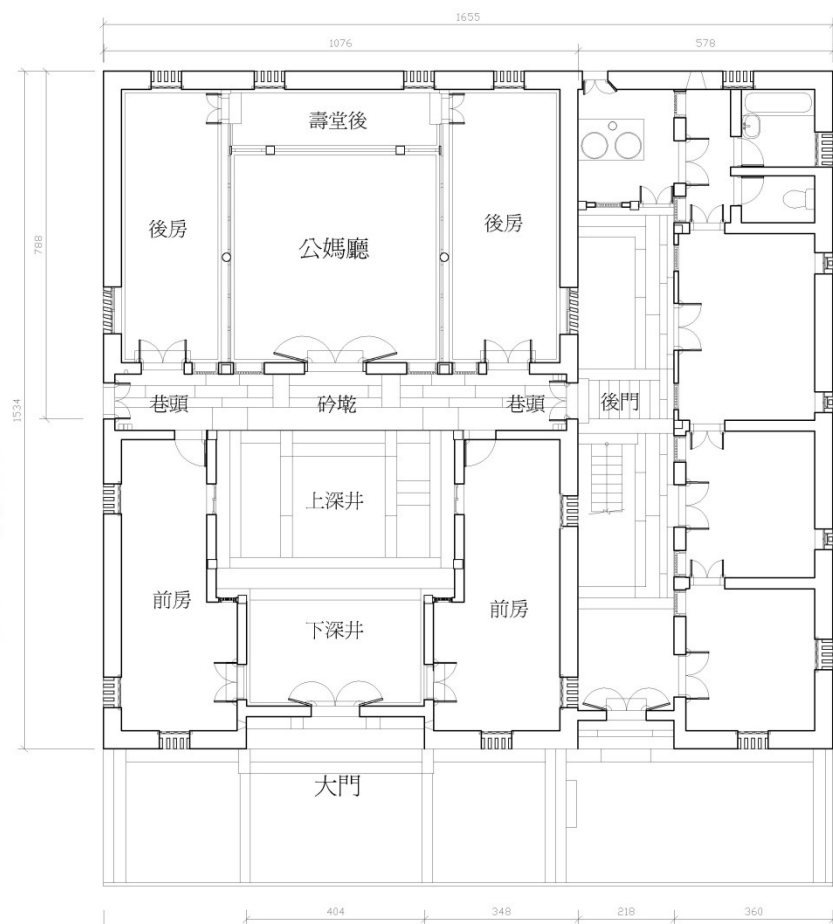

平面圖

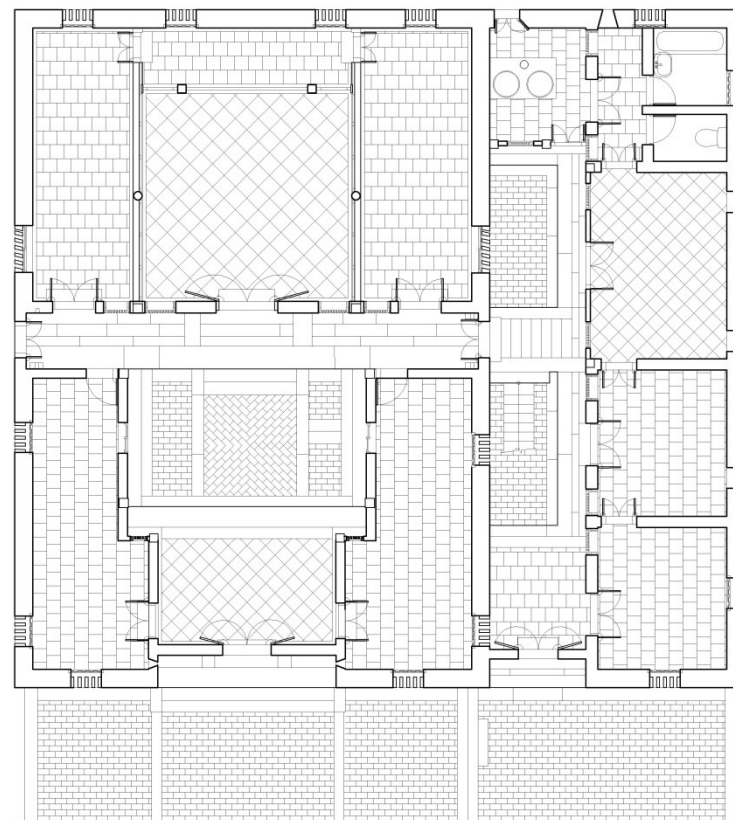

鋪面配置圖

6. 陳祠櫟古厝(三蓋廊+左護龍)

金湖鎮夏興18號



西向立面圖

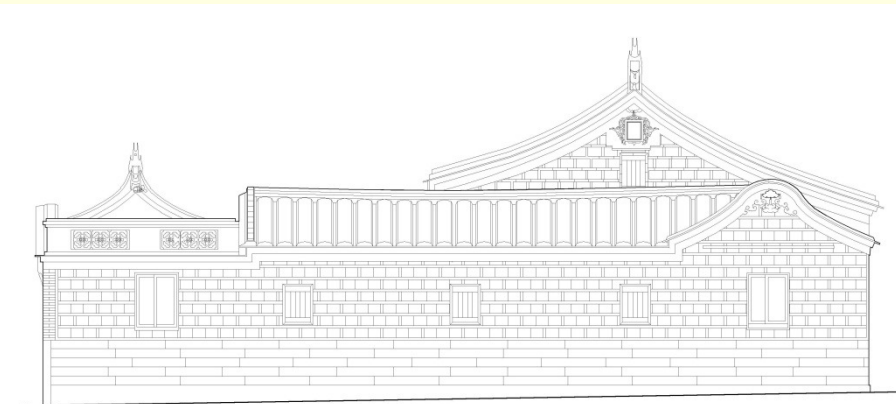

南向立面圖

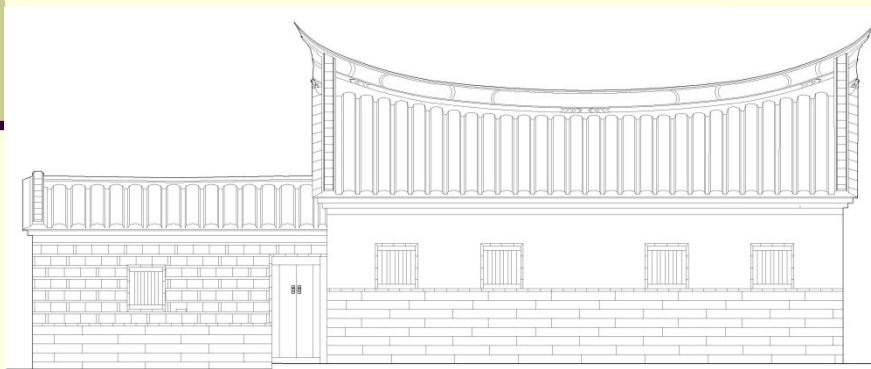

東向立面圖

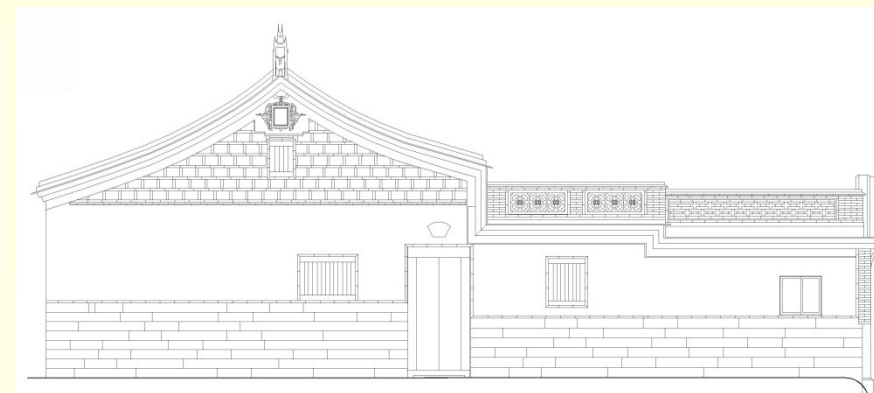

北向立面圖





6. 陳祠櫟古厝(三蓋廊+左護龍)

金湖鎮夏興18號

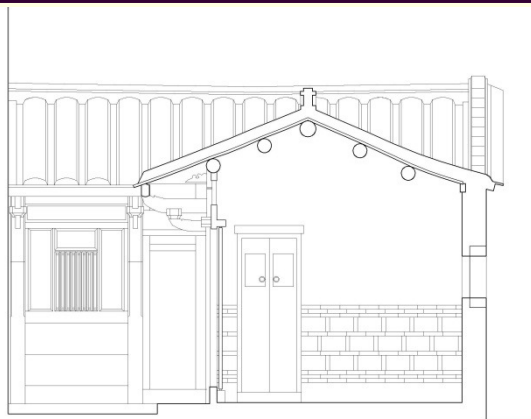

護龍橫剖面圖



南向立面圖

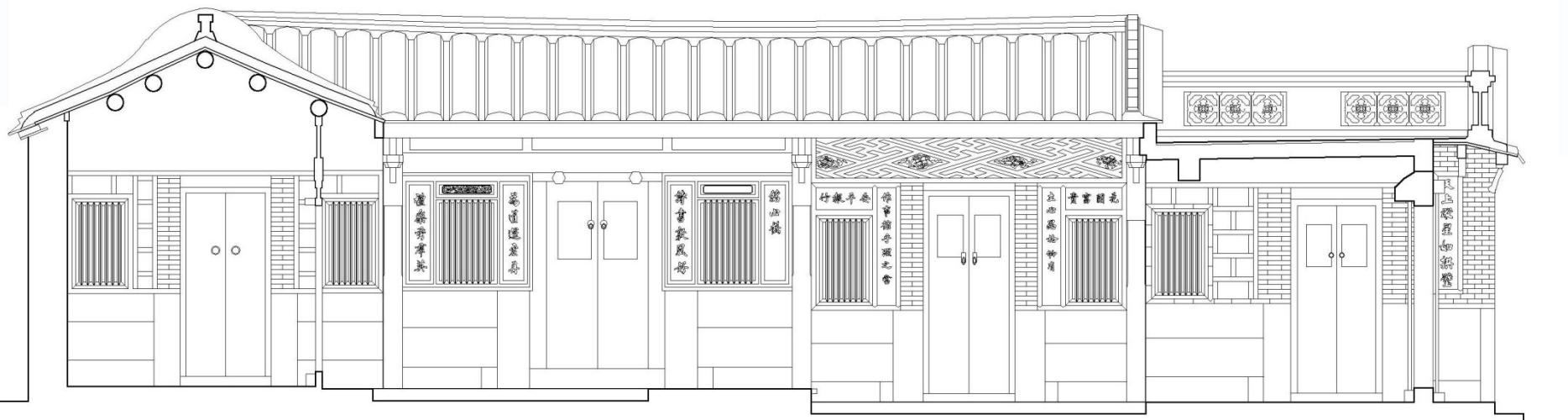

護龍長向剖面圖



利國利家



德門慶衍福無疆
禮樂秀羣英

大地揚回春有腳

7. 下三落 (二落大厝前落迴向+右護龍) 金城鎮珠山61號

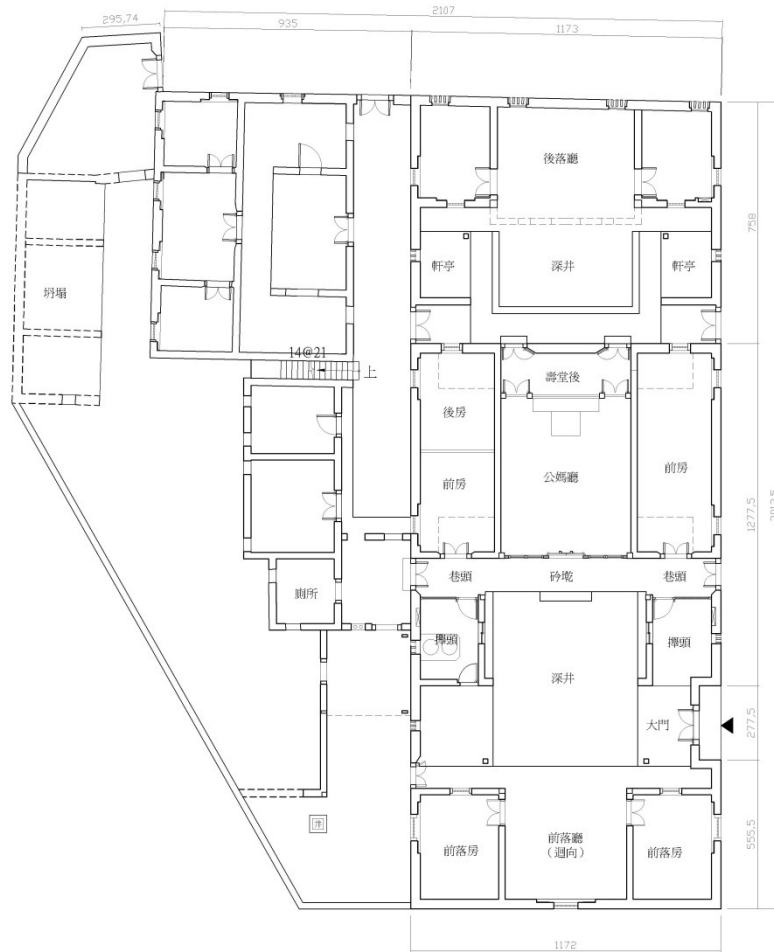

平面圖

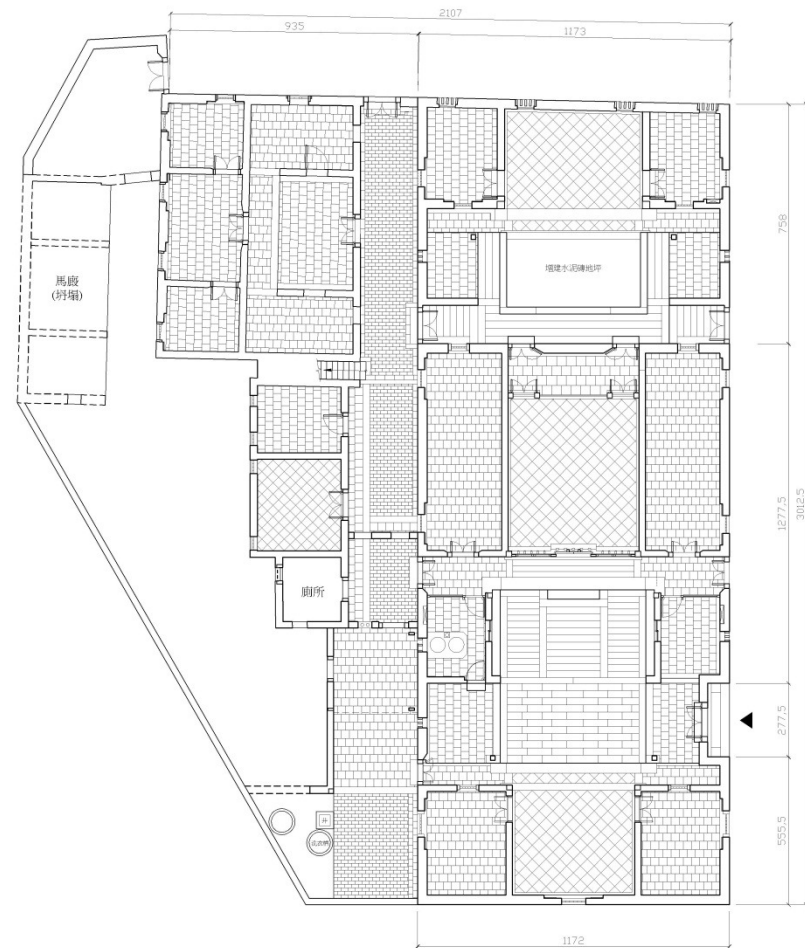

鋪面配置圖



東向立面圖

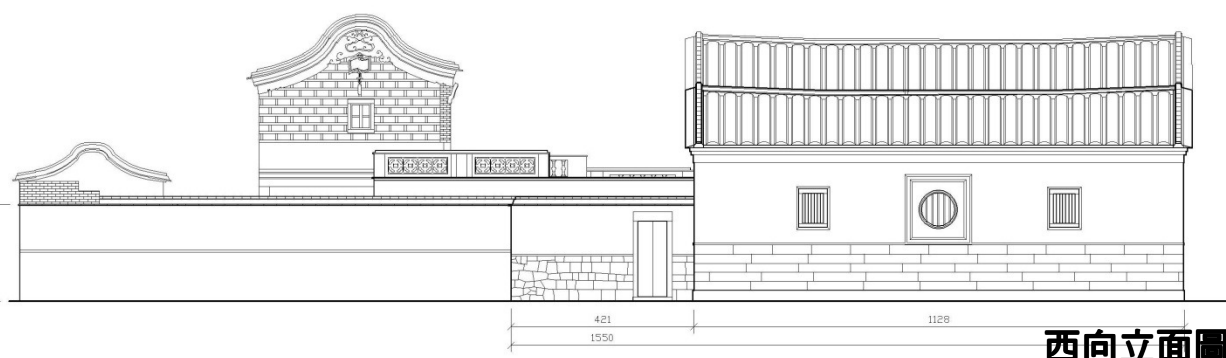

西向立面圖



場岫(凹壽)立面圖

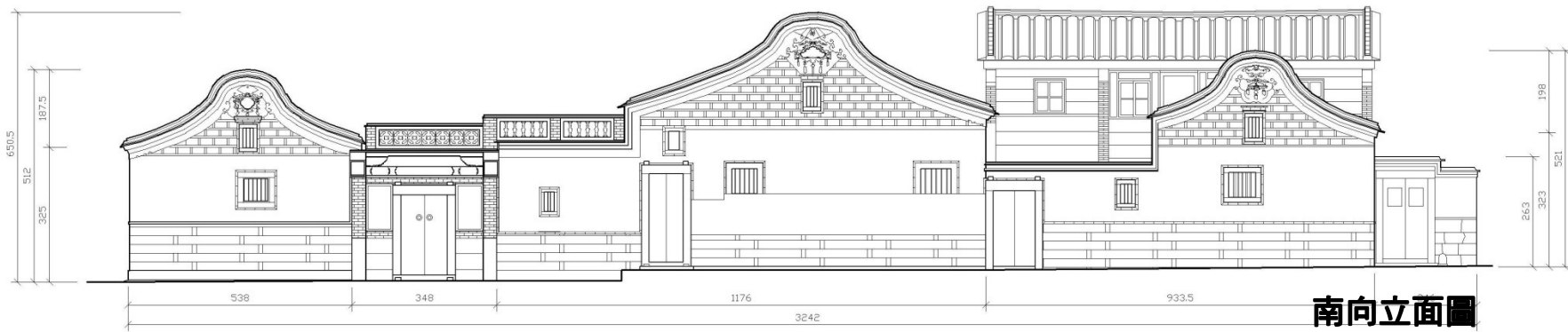

南向立面圖

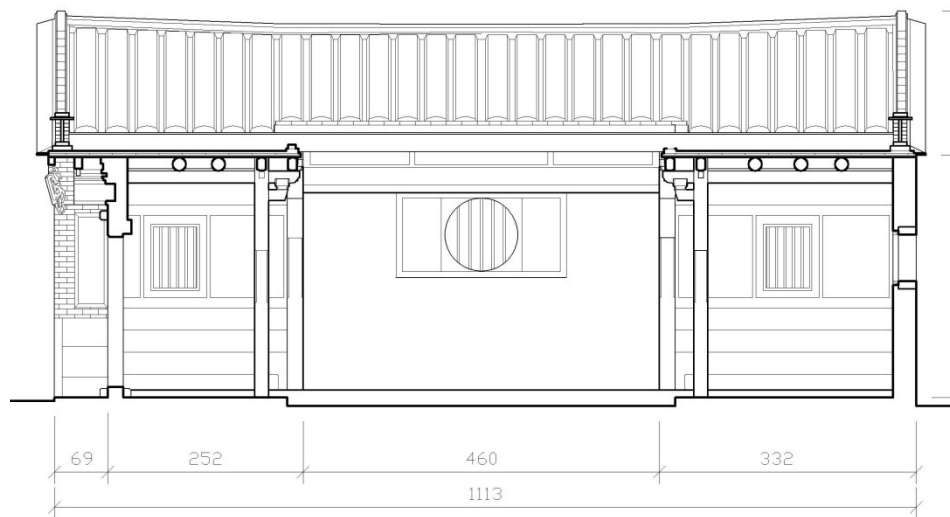

入口過水及深井剖面圖

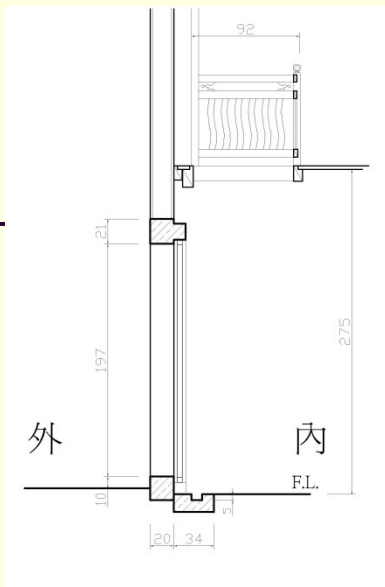

半樓扶手大樣圖

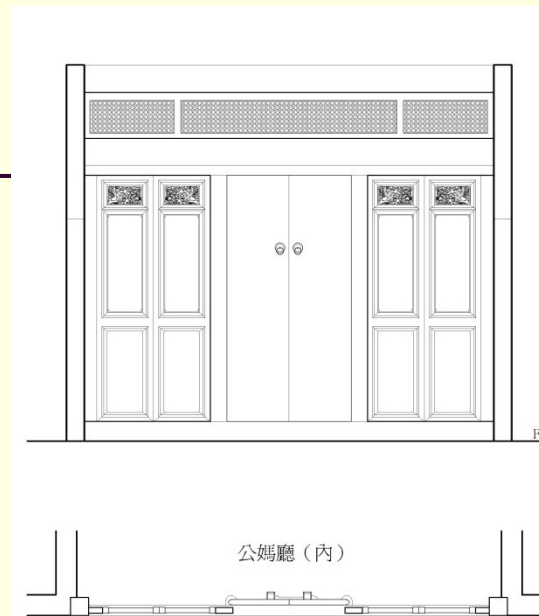

大廳鏡面平面及立面圖

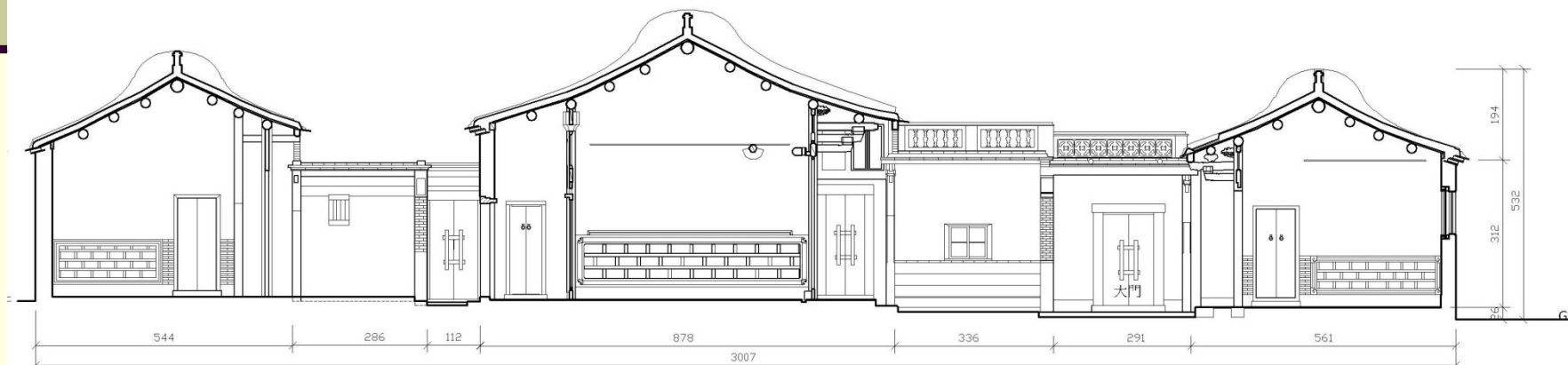

縱剖面圖



10. 黃積啓古厝(間仔厝)

金城鎮前水頭31號

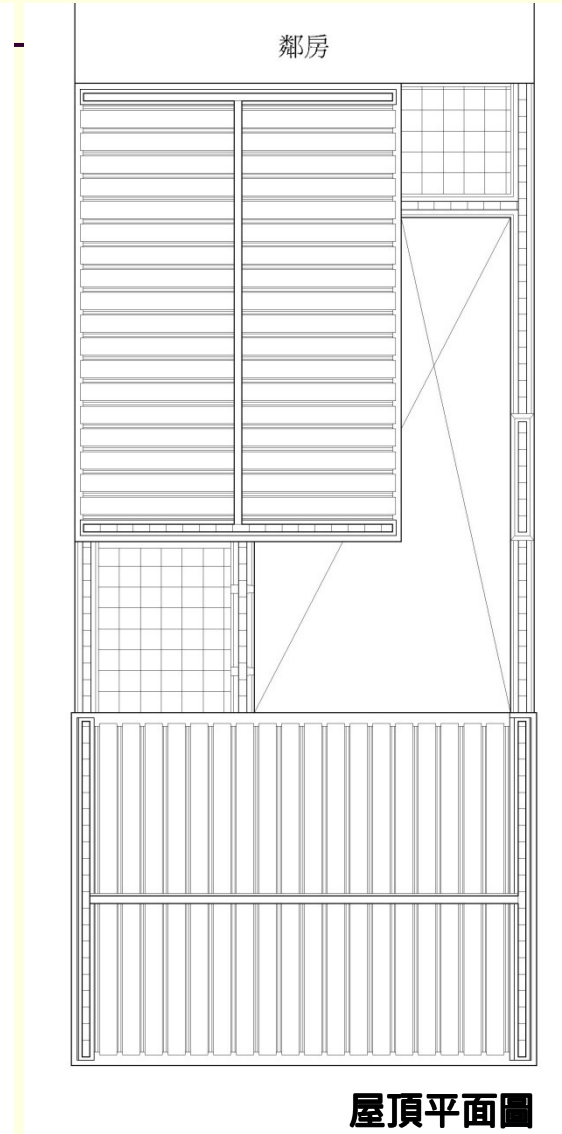



東向立面圖



西南向立面圖



縱向剖面圖



橫向剖面圖

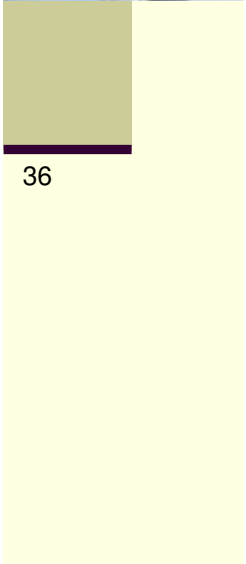

以剖面、透視圖呈現各空間部件之索引，便於引所、閱讀。

測繪後的序列圖解的產出-1

空間組成說明圖

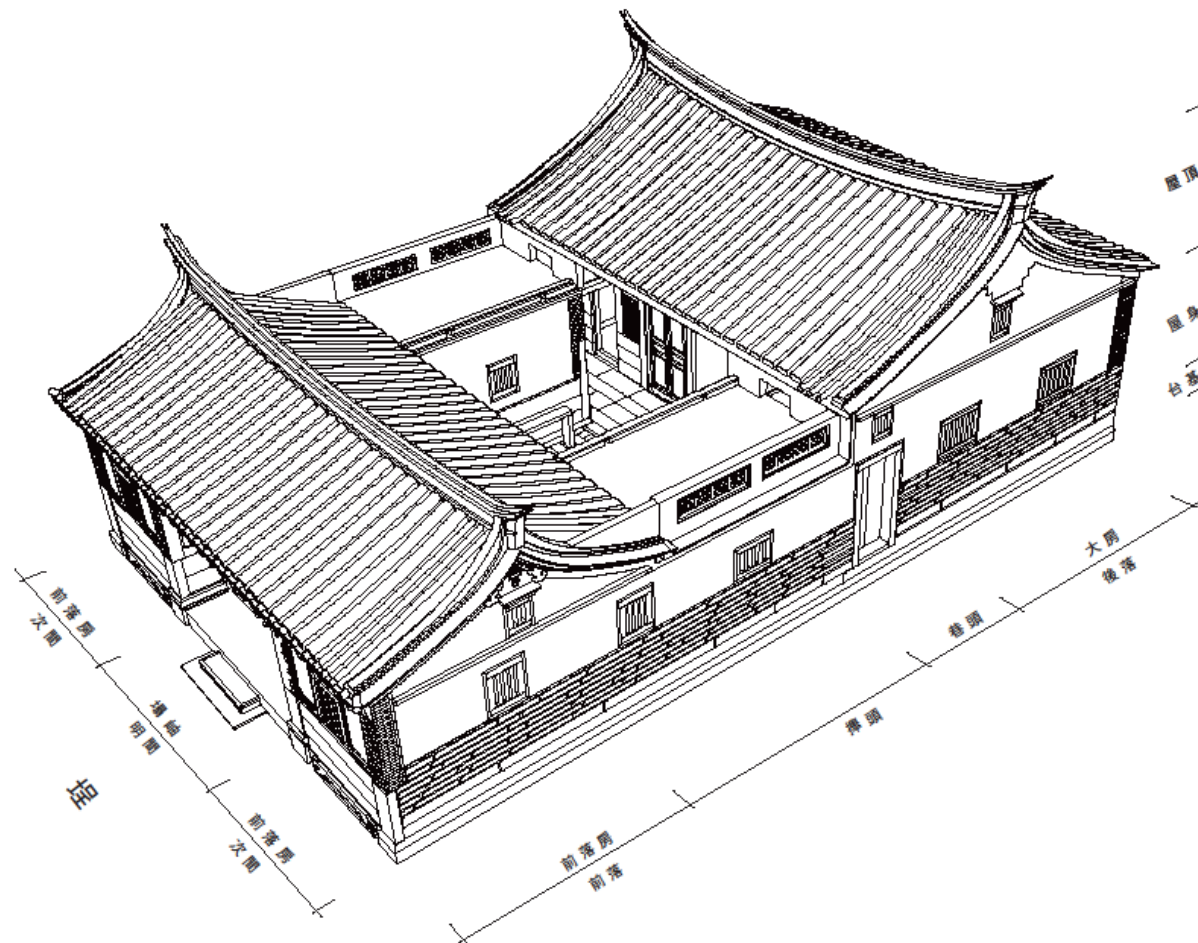

測繪後的序列圖解的產出-2



正立面構件說明圖

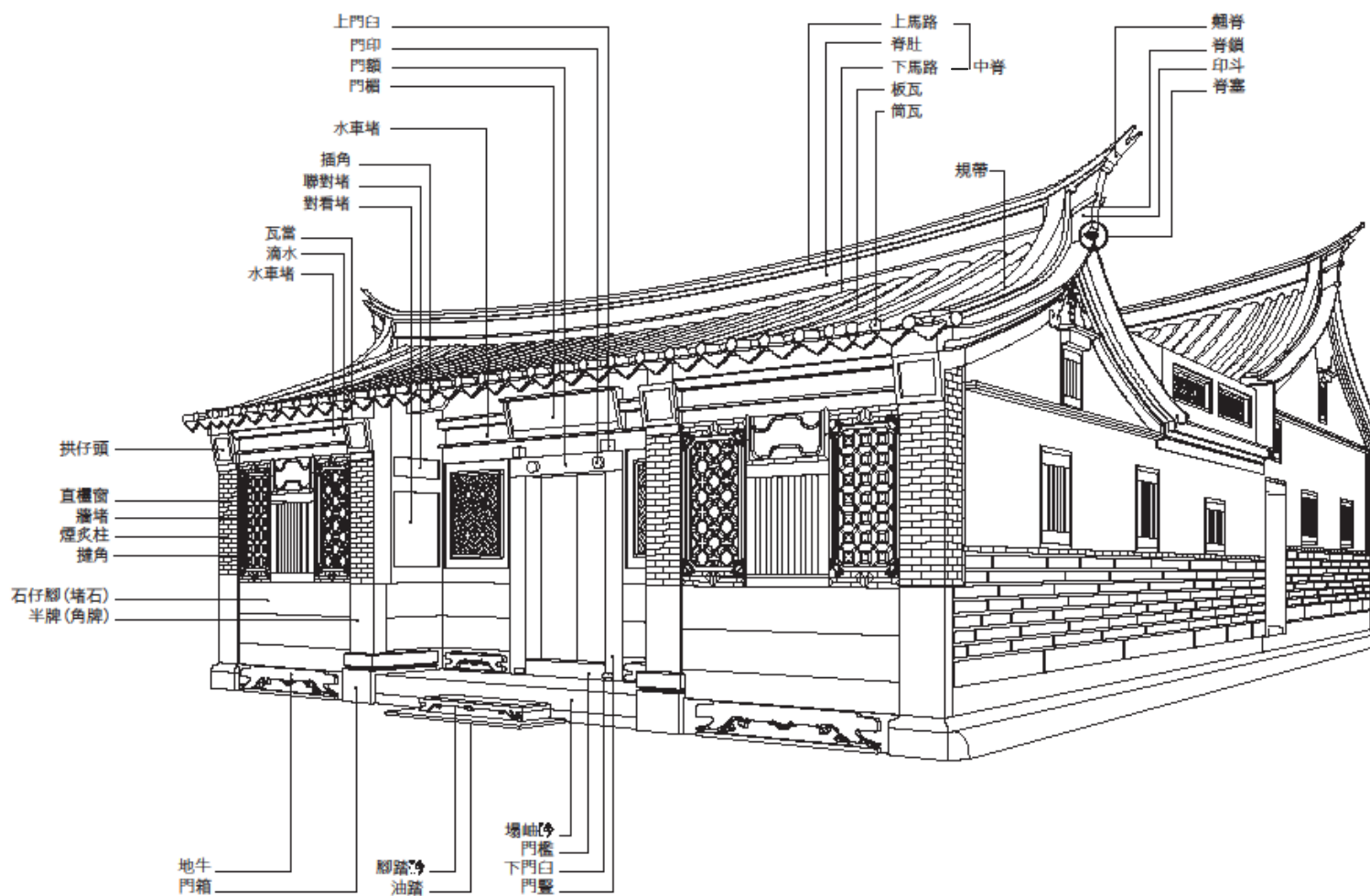

測繪後的序列圖解的產出-3



側立面構件說明圖

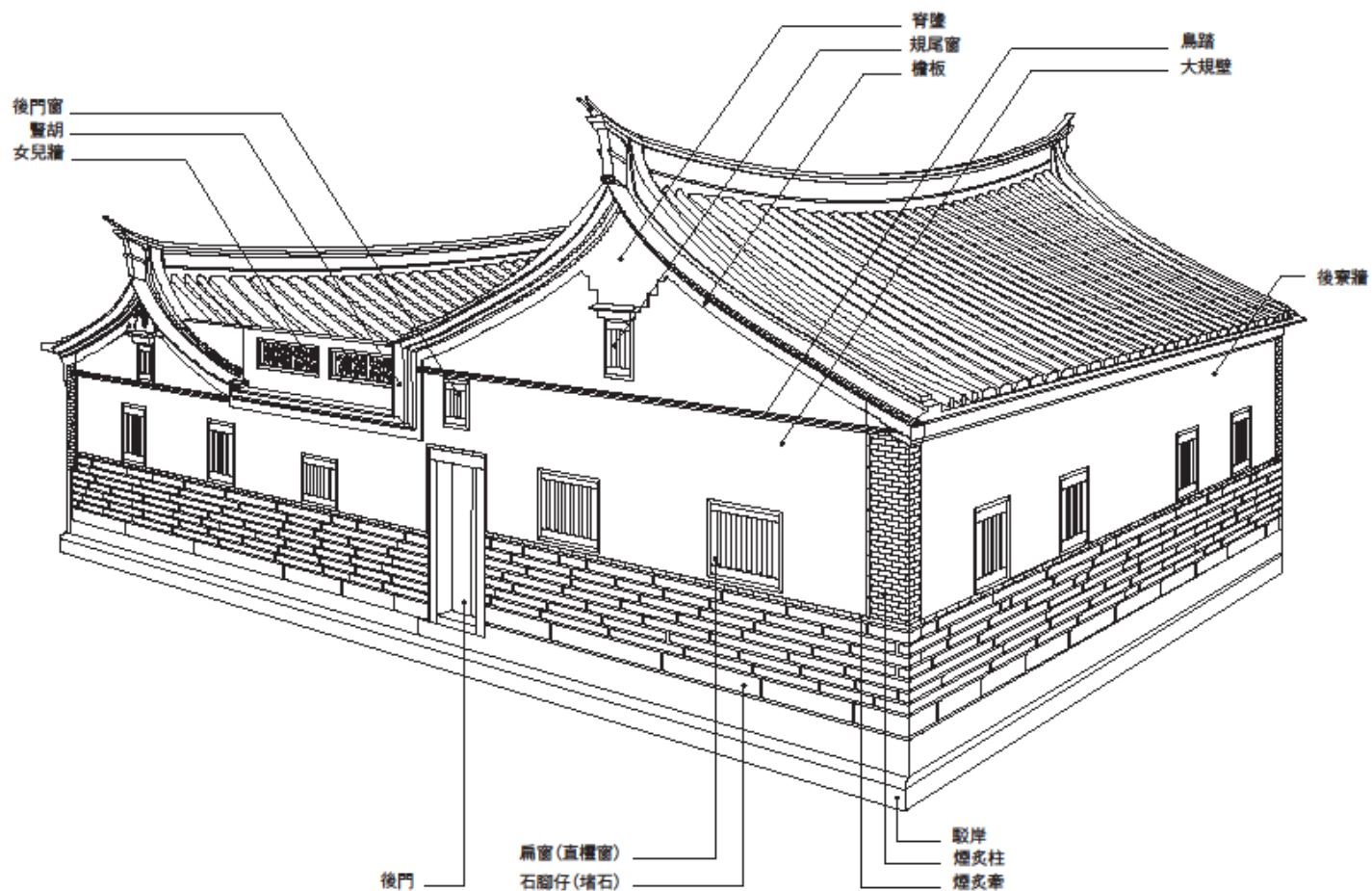

測繪後的序列圖解的產出-4



剖面構件說明圖

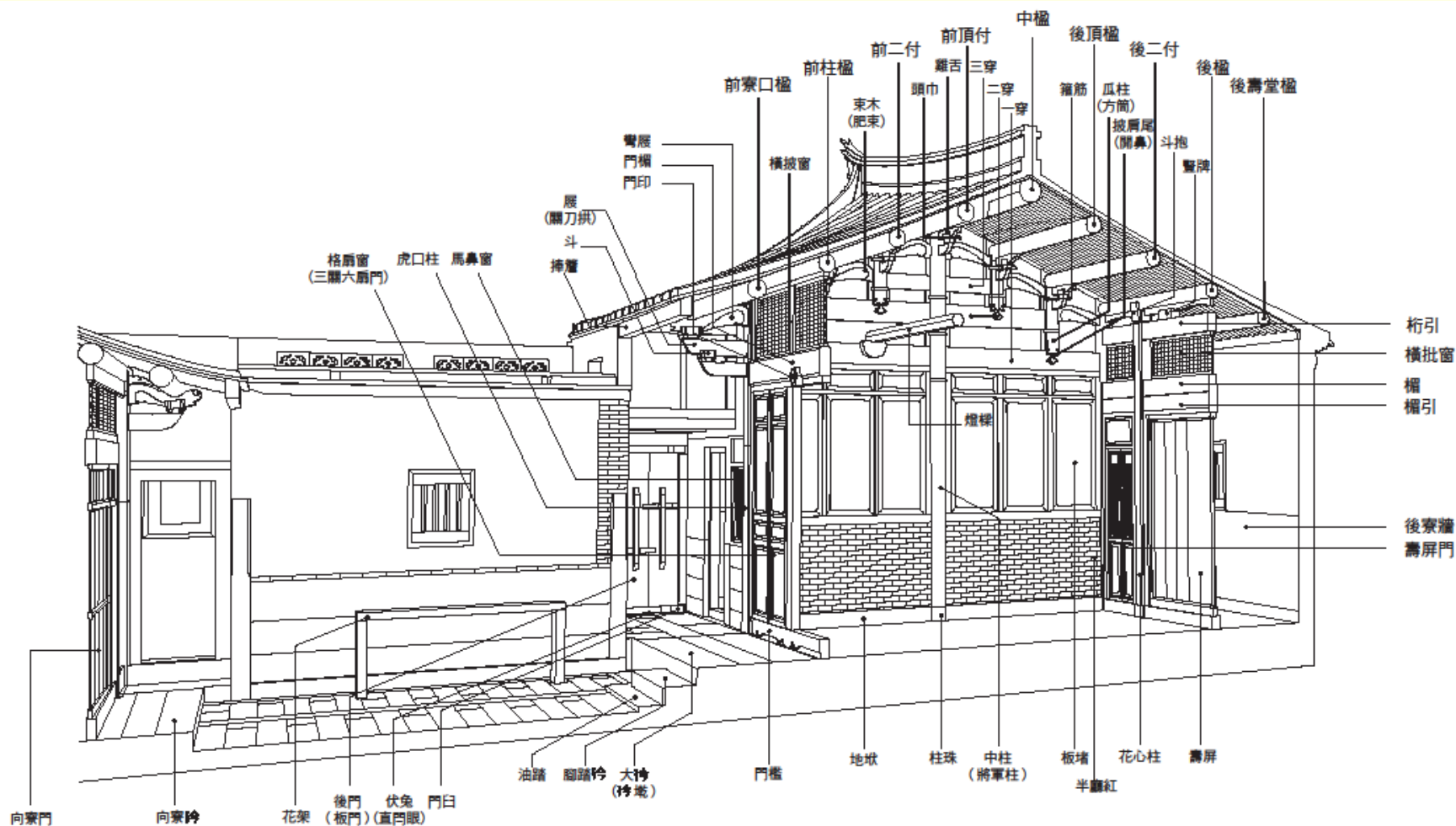

四、歸納與結論：金門閩南傳統合院的當代價值



(一) 傳統民居測繪下的再發現

- 金門閩南傳統合院經過漫長的磨合，處在以核心家庭為主與人口外移社會的特性下，逐漸形成了一顆印式的三合院、四合院和重防禦的封閉外觀特徵，又有民國初年的大量的南洋經濟湧入和治安問題，以及兩岸對峙等的重大事件的影響。這些特徵讓我們理解到一個清晰的金門閩南傳統合院的使用概觀：
 - (1) 受聚落土地與分家限制，以一顆印的閩南合院型為主：如二落大厝中經常保有翹脊、圓規脊、福州門、輪錢門等閩南式建築特色。
 - (2) 初期以小農漁業和僑匯經濟體系支持的建築營繕：如擲頭仍多保有相對實用的倉儲功能。
 - (3) 以牆堵貼面和門窗的構材變化性最多：除以閩南紅磚作為雕是的作法之外，更將日本花磚作為水車堵等處裝飾，或用南洋殖民地傳入的語彙泥塑裝修外觀。
 - (4) 受到軍事時期的佔用和改造影響下，出現大量防空設施與軍事標語：大房內則偶爾可見加築地板防空洞、槍眼，民宅受佔用後的使用告示和軍事標語等痕跡。

四、歸納與結論



(二) 實用性與藝術價值體現

豐富多彩的閩南傳統合院是金門傳統文化中相當重要的一部分，總體來說，具有很大的歷史意義、實用觀點和藝術價值。

1. 在歷史意義上，它們對應著同時面臨著快速發展的現代化、環境日趨平庸的過程中，可以理解其實閩南地域的歷史氛圍和文化質感都仍存在於其間；
2. 在合院的實用與藝術精隨上，其設計思想則含有順天應時的空間理念、平面佈局、地方的營造工法與材料運用、傳世百代的裝飾作法等，實用觀中包含著藝術面的精神寄託，獨特且別具意義。
3. 對設計者、營造者來說，能夠直觀地借鑑民居建築的創作和真實的接觸，臨場地汲取其中的先民智慧，從中開闊了眼界和提高審美能力，認識到先民的性格和行爲方式，無疑會增加民族文化底蘊的敏銳能力。

四、歸納與結論



(三) 地域性的文化資產保存課題

- 金門閩南傳統合院建築除了是已登錄歷史建築中數目最多（67幢標的物）的文化資產標地物，同時呈現了華洋混雜、戰地氣息濃厚多重的文化積累，其格局與式樣最多元，是極其有價值的建築文化資產。然而它們的維護和保存工作也是相對複雜，需要縝密的規劃和日積月累的耕耘。
- 以基礎資料的建置而言，閩南傳統合院在這個階段能留下一些可靠的、準確的記錄，以擺脫歷史感的虛無，是極有意義的研究工作。
- 建築史學家梁思成：「天然的材料經人的聰明建造，再受時間的洗禮，成美術與歷史之和，使它不能不引起鑑賞者一種特殊的性靈的融會，神志的感觸。」（李輝，2000：43）金門傳統閩南合院除可以提供思古之幽情，實際地去理解民族地區的建築語言特徵，進一步更是戰火中具警世意義的場景。實務與田野永遠是文化學習者的導師，整體而論傳統建築的藝術與生活精髓的保存，更是對於區域發展和保存經濟、建築史學研究和設計相關等方向可汲取的養料，是一股可引發地區創意的源頭活水。

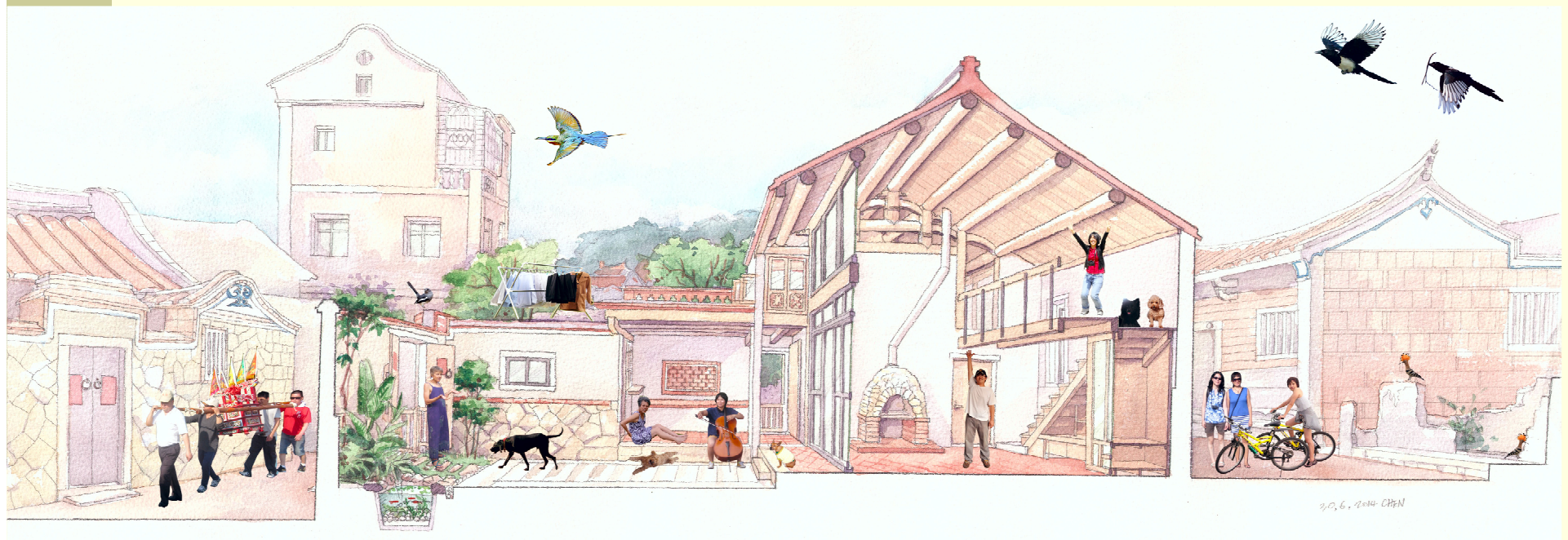

現代民居的初探：『里院』珠山35號自宅

簡報結束，敬請指教



參考書目

- 王效青主編（2003），中國傳統建築術語辭典，建築情報季刊雜誌社。
- 王建成（2005），金門的閩南式建築傳統建築與聚落舉隅，金門縣文化局。
- 江柏煒（2004），閩粵僑鄉的空間營造，金門國家公園管理處。
- 江柏煒（2002），閩南文化的基因庫，傳統聚落保存計畫修復研討會-民宅的營造過程。
- 江柏煒主持（2002），金門縣歷史建築第一期清查計畫（金城鎮），金門縣立文化中心委託，國立金門技術學院研究。
- 江柏煒主持（2002），金門縣歷史建築第二期清查計畫（金湖鎮、金沙鎮），金門縣立文化中心委託，國立金門技術學院研究。
- 江柏煒主持（2003），金門縣歷史建築第三期清查計畫（金寧鄉、烈嶼鄉），金門縣立文化中心委託，國立金門技術學院研究。
- 江柏煒（2005），金門縣金門城北門外明遺老街建築與修復再利用調查研究計畫，金門縣文化局委託，國立金門技術學院研究。
- 江錦財（1992），金門傳統民宅營建計畫之研究，成功大學建築研究所碩士論文。
- 李輝（2000），梁思成-永遠的困惑，花神出版社。
- 李乾朗（1978），金門民居建築，雄獅出版社。
- 李乾朗（2005），台灣古建築鑑賞二十講，藝術家出版社。
- 李金生（1998），雞奄山頂談珠山歷史，金門縣政府。
- 洪千惠（1992），金門傳統民宅營造法之研究，成功大學建築研究所碩士論文。
- 金門縣政府（1991），金門縣志（上冊），金門縣政府。
- 康金若錫（2011），台灣古厝圖鑑，貓頭鷹出版社。
- 陳志華、李秋香（2007），住宅（上），北京新知三聯書店。
- 許維明（1996），後浦歷史之旅。
- 許正平（2010），金門聚落建築的防禦系統，金門縣文化局。
- 張至正（1997），泉州傳統民宅形成初探，私立東海大學建築碩士論文。
- 張宇彤（2001），金門與澎湖傳統民宅形塑之比較研究—以營建中的禁忌、儀式與裝飾論述之，成功大學建築研究所碩士論文。